

alber®

ESPRIT

Manual de instrucciones Esprit E34z

ES

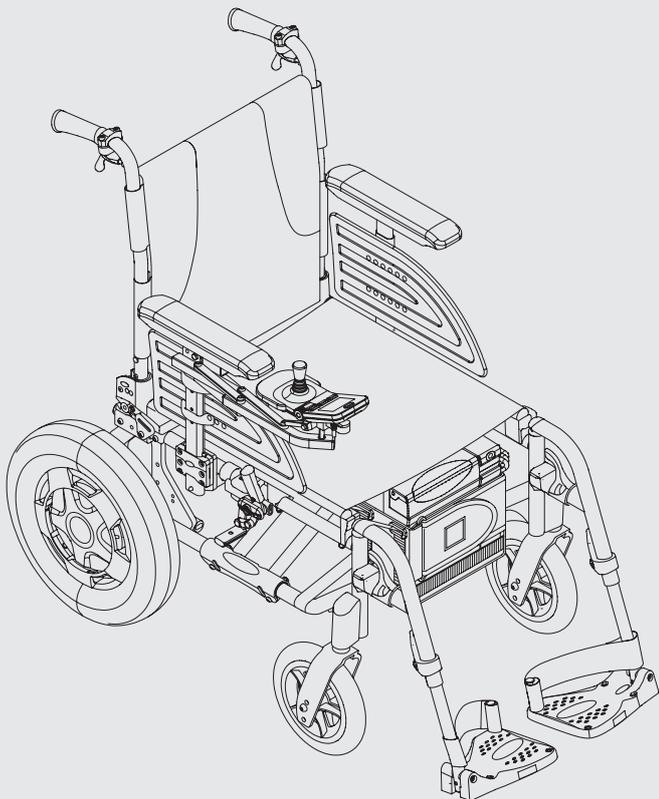

CE

Service Center (Deutschland)

Montag bis Donnerstag von

8.00 - 18.00 Uhr

Freitags von

8.00 - 16.00 Uhr

erreichbar unter

Telefon (0800) 9096-250

(gebührenfrei)



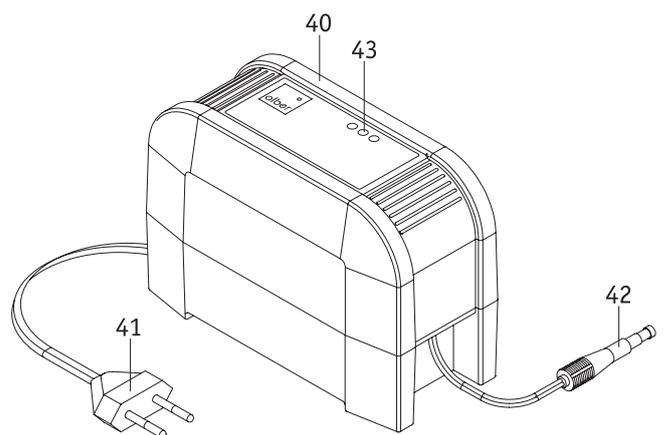
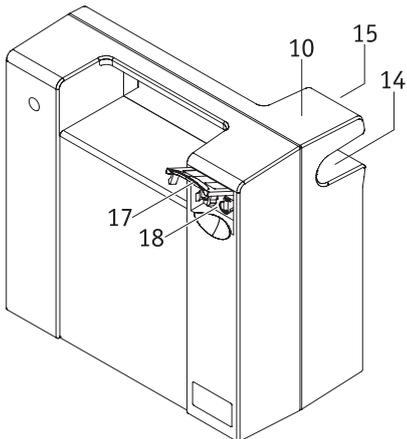
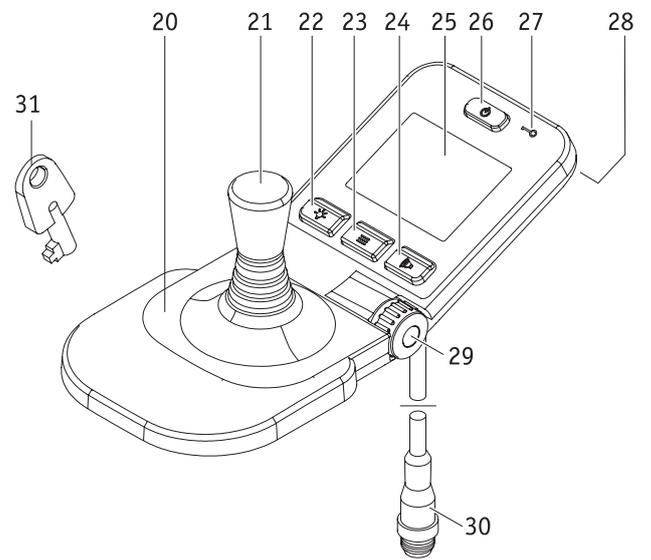
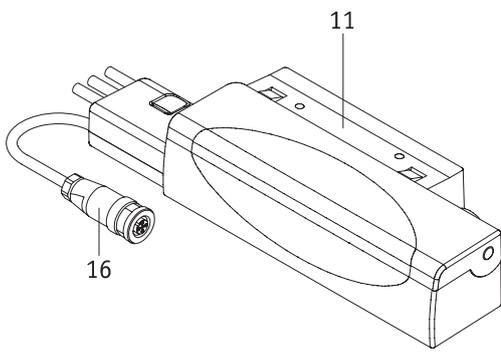
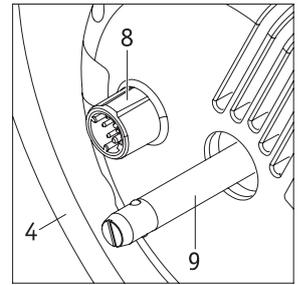
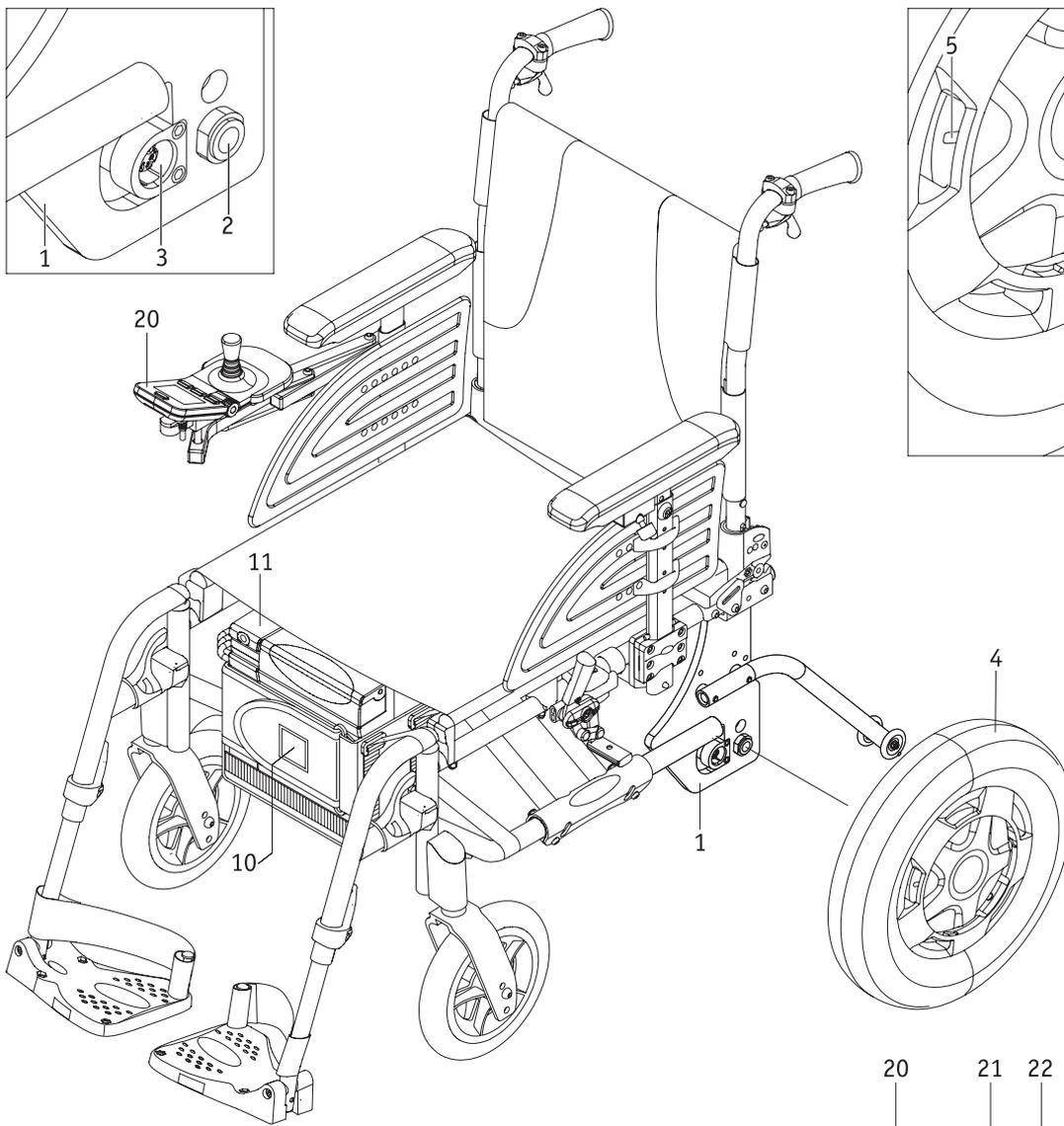
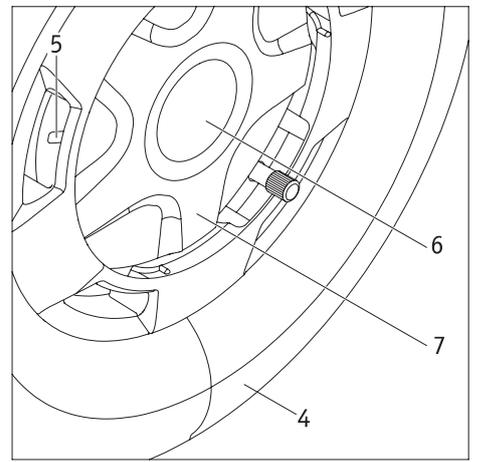
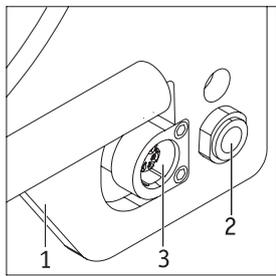

$\emptyset = 356 \text{ mm}$, $L = 170 \text{ mm}$

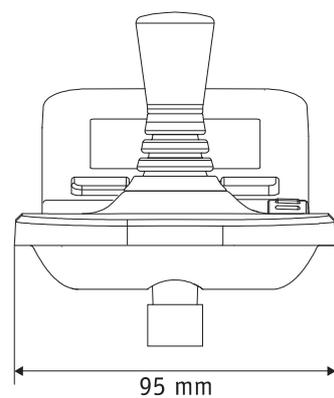
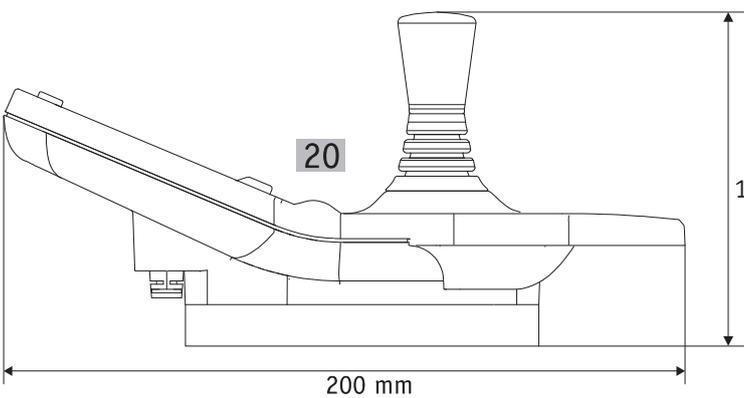
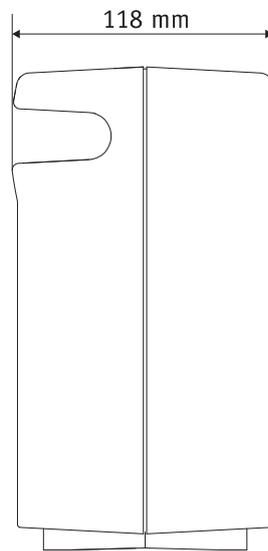
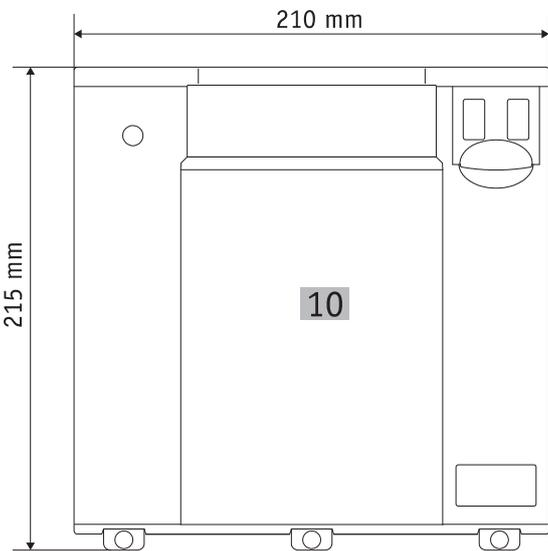
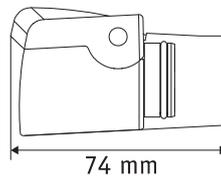
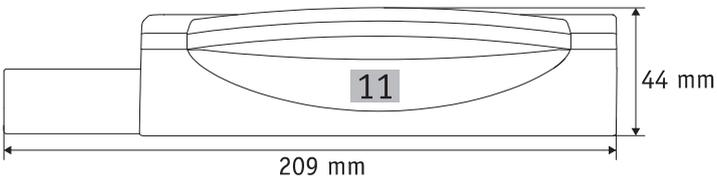
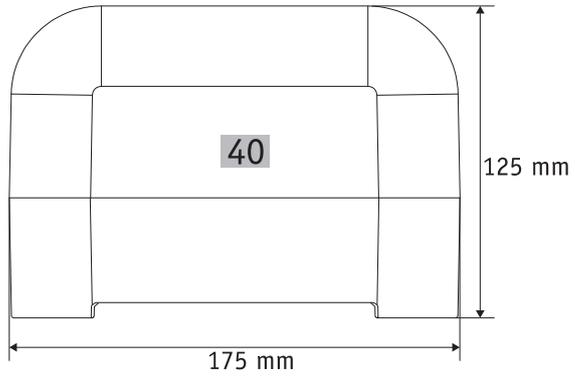
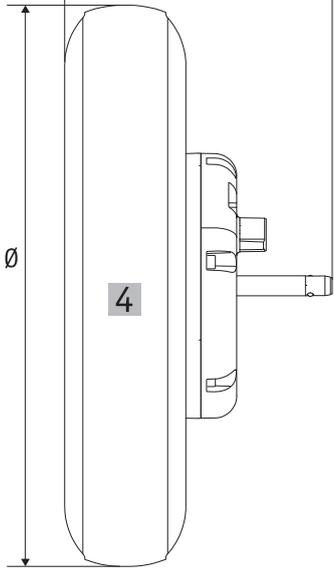

Contenido		
1. Introducción	2	
1.1 Uso previsto	2	
1.2 Indicaciones de seguridad importantes – imprescindible tener en cuenta	2	
1.3 Uso previsto del Esprit	2	
1.4 Indicaciones para el manejo	2	
1.5 Explicación de los símbolos	3	
1.6 Condiciones de uso/lugares de uso permitidos	5	
1.7 Material incluido de serie	5	
1.8 Accesorios opcionales	5	
1.9 Los elementos más importantes de un vistazo	6	
2. Puesta en servicio	7	
2.1 Instalación de las ruedas	8	
2.2 Conexión del sistema	9	
2.3 Desconexión del sistema	9	
2.4 Desmontar las ruedas	10	
2.5 Transporte y almacenamiento de las ruedas como equipaje en un vehículo	10	
2.6 Indicaciones adicionales para el desplazamiento	11	
2.6.1 Desplazamiento con las ruedas manuales de la silla de ruedas	11	
2.6.2 Desplazamiento con las ruedas Esprit en el modo de empuje	11	
2.6.3 Desplazamiento con las ruedas Esprit en el funcionamiento motorizado	12	
2.6.4 Autonomía	12	
3. Indicaciones de seguridad y advertencias de peligro para conducir con el Esprit	12	
3.1 Indicaciones generales	12	
3.2 Indicaciones sobre las prácticas de conducción	13	
3.3 Indicaciones de seguridad	14	
3.4 Obstáculos	15	
3.5 Lugares y situaciones de peligro	15	
4. Grupo de baterías	17	
4.1 Retirar el grupo de baterías	17	
4.2 Colocar el grupo de baterías	18	
4.3 Cargar el grupo de baterías	19	
4.4 Indicador de capacidad	19	
4.5 Retroalimentación de energía (recuperación)	20	
4.6 Cambiar fusibles en el grupo de baterías	20	
4.7 Indicaciones generales para cargar el grupo de baterías	20	
4.8 Indicaciones de seguridad sobre el cargador y el proceso de carga	21	
4.9 Indicaciones de seguridad relativas al grupo de baterías	22	
4.10 Almacenamiento del grupo de baterías	22	
4.11 Indicaciones para el transporte y envío del grupo de baterías	22	
5. Aparato de mando	23	
5.1 Montar y desmontar el aparato de mando (para el mantenimiento)	23	
5.2 Funciones del aparato de mando		23
5.2.1 Conexión del sistema		23
5.2.2 Desconexión del sistema		24
5.2.3 Conducción con el joystick		24
5.2.4 Iluminación del entorno		25
5.2.5 Señal de advertencia		25
5.2.6 Limitación de la velocidad		25
5.2.7 Inmovilizador		26
5.3 Menús del aparato de mando		27
5.3.1 Estructura de menús (vista general) y botones correspondientes en el aparato de mando		27
5.3.2 Indicaciones en la pantalla de conducción		28
5.3.3 Acceso a los menús		28
5.3.4 Menú <i>Modo de conducción</i>		29
5.3.5 Menú <i>Indicación</i>		29
5.3.6 Menú <i>Reset cuentakilómetros diario</i>		29
5.3.7 Menú <i>Ajuste</i>		30
5.4 Ajuste del idioma del país en la primera puesta en servicio del Esprit		31
5.5 Parámetros de conducción		31
6. Mensajes de advertencia y de error		32
6.1 Resumen		32
6.2 Mensaje de advertencia de pendiente ascendente y descendente		34
6.2.1 Pendiente ascendente		34
6.2.2 Pendiente descendente		34
7. Almacenamiento, cuidado, mantenimiento y eliminación		34
7.1 Almacenamiento		34
7.2 Cuidado		34
7.3 Reutilización		35
7.4 Mantenimiento		35
7.5 Eliminación		35
8. Comunicaciones sobre la seguridad de los productos		35
9. Vida útil del producto		35
10. Garantía legal, garantía comercial y responsabilidad		35
10.1 Garantía por deficiencias		35
10.2 Garantía de durabilidad		36
10.3 Responsabilidad		36
11. Nota legal importante para el usuario de este producto		36
12. Datos técnicos		37
13. Etiquetas		38
14. Información importante para sentarse		40
15 Utilización de la silla de ruedas como asiento de vehículo		40
Accesorios disponibles opcionalmente		
A - Brazo giratorio para el aparato de mando		41
B - Mando intuitivo para el acompañante		42
C - Apoyos anti-vuelco		44



1. Introducción

1.1 Uso previsto

El E34z Esprit es un accionamiento adicional que puede utilizarse en determinadas sillas de ruedas (por ejemplo, las Esprit Action). Convierte una silla de ruedas accionada manualmente en una silla de ruedas accionada eléctricamente. Está pensado como producto sanitario auxiliar destinado a aumentar la movilidad y la flexibilidad de personas con discapacidad.

1.2 Indicaciones de seguridad importantes – imprescindible tener en cuenta

Por motivos de seguridad solo pueden utilizar el Esprit personas que:

- hayan sido instruidas en su manejo;
- puedan mover y coordinar las dos manos y los brazos sin grandes limitaciones;
- estén en condiciones físicas y psíquicas de manejar la silla de ruedas con las ruedas Esprit montadas de manera segura en todas las situaciones de funcionamiento (p. ej., en la vía pública) y de frenar la silla de ruedas y pararla de forma segura en caso de que las ruedas Esprit dejen de funcionar.

La instrucción en el manejo de aparatos nuevos está incluida de serie y se realiza tras concertar una cita con su distribuidor especializado o a través de un representante de Alber GmbH. Esta capacitación no genera ningún costo adicional para usted.

Si no está seguro de cómo manejar el Esprit, acuda también a su distribuidor especializado.

En caso de problemas técnicos, puede dirigirse directamente a su distribuidor especializado o al Service Center de Alber llamando al teléfono +49 (0)8009096-250 (llamada gratuita dentro de la República Federal de Alemania).

2

Al utilizar el Esprit deberá observar estrictamente los valores prescritos por el fabricante de la silla de ruedas (por ejemplo, la pendiente máxima, la presión de aire en las ruedas de dirección, etc.), así como las indicaciones de servicio generales correspondientes. Los valores límite no deberán sobrepasarse en ningún caso.

Debe evitarse realizar trayectos cerca de campos eléctricos de gran intensidad que puedan producir interferencias.

En casos aislados, otro tipo de dispositivos (como las barreras antirrobo de los grandes almacenes) pueden repercutir negativamente en el funcionamiento del Esprit.

No está permitido pasar con el Esprit por escaleras mecánicas ni cintas rodantes.

En actividades deportivas realizadas en silla de ruedas, como, por ejemplo, levantamiento de pesos o similar, deben desconectarse las ruedas del Esprit.

Tampoco está permitido combinar el Esprit con accesorios que no cuenten con la autorización de Alber.



No se permite poner en servicio el Esprit antes de recibir instrucción acerca de su manejo.

Para ello, póngase en contacto con su distribuidor especializado o con un representante de Alber.

La puesta en servicio del Esprit antes de haber sido instruido acerca de su funcionamiento es un uso no previsto que, entre otras cosas, tiene como consecuencia la pérdida de la garantía. En caso de uso no previsto, existen riesgos para la salud.

1.3 Uso previsto del Esprit

Las sillas de ruedas dotadas de ruedas Esprit tienen como única utilización prevista el transporte de personas con discapacidad motora. Solo deberá montarse y utilizarse en sillas de ruedas que estén incluidas en la base de datos de soportes de Alber. El uso y el transporte, así como el mantenimiento y el servicio técnico del Esprit solo deberán llevarse a cabo conforme a lo especificado en este manual de instrucciones.

1.4 Indicaciones para el manejo

No está permitido montar ninguna pieza que no forme parte de los accesorios homologados para el servicio por Alber. Asimismo, no se permite realizar modificaciones técnicas en el Esprit y sus accesorios.

La utilización del Esprit está sujeta a que se cumplan las siguientes condiciones:

- que se tengan en cuenta la información, las instrucciones y las recomendaciones de este manual de instrucciones;
- que se tengan en cuenta la información, las instrucciones y las recomendaciones del manual de instrucciones de la silla de ruedas;
- que el Esprit solo sea manejado por personas instruidas al respecto;
- que ni el usuario ni terceras personas hayan realizado modificación técnica alguna en el Esprit ni en la silla de ruedas.

Se considera que una persona tiene la formación debida cuando ha sido informada sobre las tareas que se le han confiado y sobre los posibles peligros en caso de conductas inapropiadas y además ha sido instruida acerca de cómo manejar el Esprit. Por lo general, esta persona es el usuario de la silla de ruedas en la que se ha instalado el Esprit. La formación es ofrecida por un distribuidor autorizado o un representante de la empresa Alber GmbH.

Queda prohibido explícitamente el manejo del Esprit por usuarios no instruidos o no cualificados.

No está permitido utilizar el Esprit para fines que no coincidan con el uso previsto. Esta prohibición atañe muy especialmente a toda clase de transportes de carga, como por ejemplo el transporte de objetos o de más de una persona. También forman parte integrante del uso previsto el cumplimiento de lo estipulado en este manual de instrucciones con respecto a la realización de tareas de mantenimiento, así como la observación y el cumplimiento de las indicaciones de seguridad y advertencias de peligro durante los desplazamientos.

Alber GmbH considera como un uso inadecuado del Esprit las acciones siguientes:

- Utilizar el aparato incumpliendo las instrucciones y recomendaciones de este manual de instrucciones
- Superar los límites técnicos definidos en este manual de instrucciones
- Realizar modificaciones técnicas en la superficie o el interior del aparato
- Montar y usar piezas y accesorios ajenos no fabricados u ofrecidos por Alber para su uso

Ulrich Alber GmbH rechaza cualquier responsabilidad por daños derivados

- de un uso inadecuado del aparato;
- del uso por una persona no instruida en el manejo del aparato;
- de la utilización del aparato en contra de las instrucciones y recomendaciones contenidas en este manual de instrucciones;
- de la superación de los límites técnicos definidos en este manual de instrucciones.



Alber GmbH declina cualquier responsabilidad por daños que puedan sufrir el usuario o terceros y sean debidos a un uso no previsto del Esprit y sus accesorios, a la manipulación del Esprit y sus accesorios por parte de personas no instruidas al respecto, a la utilización del Esprit y sus accesorios de forma contraria a lo indicado en este manual de instrucciones, en especial en las advertencias de peligro y de seguridad o a la superación de los límites técnicos establecidos en este manual de instrucciones.



Antes de proceder a la puesta en servicio del Esprit, familiarícese con las indicaciones de seguridad y advertencias de peligro contenidas en los distintos capítulos de este manual de instrucciones.

1.5 Explicación de los símbolos

Los consejos e indicaciones en este manual de instrucciones están identificados como sigue:



Indica consejos e información especial.



Advierte de posibles peligros para su seguridad y salud e indica posibles riesgos de lesiones. Advierte de posibles problemas técnicos o daños.

¡Observe estrictamente estos avisos y advertencias para evitar lesiones y daños en el producto!

Las posiciones indicadas en este manual de instrucciones como, por ejemplo, “delante”, “detrás”, “izquierda”, “derecha”, “hacia adelante”, “hacia atrás”, etc., están consideradas **desde el punto de vista del usuario**.

A continuación se explican los símbolos utilizados en las etiquetas y, en parte, en este manual de instrucciones.



El Esprit y el cargador independiente correspondiente cumplen los capítulos aplicables de la norma EN 12184 para sillas de ruedas eléctricas, la norma ISO 7176-14 para sillas de ruedas y el Reglamento UE sobre productos sanitarios 2017/745 correspondiente. En el caso del Esprit, se trata de un producto sanitario de clase I.



Producto sanitario



Nota sobre la eliminación del Esprit y sus componentes, véase el capítulo 7.5.



Proteja el aparato contra la humedad.



Indicación del margen de temperatura en el cual se puede utilizar el aparato.



¡Tenga en cuenta el manual de instrucciones!

Este manual de instrucciones contiene indicaciones, información y advertencias, entre otros, para el funcionamiento del Esprit, así como para la carga de las baterías. Antes de la puesta en servicio o de la primera carga del Esprit se debe leer y tener en cuenta este manual.



Peso máximo de la persona que puede soportar el Esprit (125 kg).

4



Indicación de la fecha de fabricación en la etiqueta del sistema (véase el capítulo 13).



Nombre y dirección del fabricante del equipo (véase el dorso de este manual de instrucciones).



Advertencia sobre fuerzas y campos magnéticos.

1.6 Condiciones de uso/lugares de uso permitidos

- Observe las indicaciones referidas a las condiciones de uso permitidas que figuran en el manual de instrucciones de la silla de ruedas en la que vayan instaladas las ruedas Esprit.
- Además de las indicaciones sobre el Esprit, observe también estrictamente las indicaciones del fabricante de la silla de ruedas (p. ej., la capacidad de ascenso máxima, la altura máxima de obstáculo permitida, el peso máximo del usuario, la velocidad máxima, etc.). ¡Siempre rigen los valores más bajos!
- Las limitaciones en las condiciones de servicio permitidas (p. ej., la capacidad de ascenso máxima, la altura máxima de obstáculo permitida, el peso máximo del usuario, etc.) deben tenerse en cuenta también al utilizar el Esprit.
- El Esprit solo puede utilizarse en un margen de temperaturas de entre -25 °C y +50 °C. Por este motivo, no exponga el Esprit a fuentes de calor (por ejemplo, una radiación solar intensa), dado que las superficies se pueden calentar de forma considerable.
- Evite realizar trayectos sobre superficies inestables (p. ej., en gravilla suelta, arena, lodo, nieve, hielo o charcos de agua profundos).
- En particular, tenga en cuenta las indicaciones de seguridad y advertencias de peligro a partir del capítulo 3.



A ser posible, no exponga el Esprit permanentemente a una radiación solar intensa cuando no lo esté utilizando. De lo contrario, se calentará el motor y, en caso extremo, no podrá suministrar la plena potencia. También los elementos de plástico envejecen más deprisa si están expuestos a una radiación solar intensa.



No conduzca nunca sin apoyos anti-vuelco; quítelos únicamente para superar obstáculos de mayor envergadura. El usuario puede solicitar para ello la asistencia de un acompañante, ya que existe un mayor peligro de vuelco.



Realizar trayectos sin los dos apoyos anti-vuelco instalados aumenta el riesgo de accidentes y, por tanto, el riesgo de lesiones. Alber GmbH no acepta responsabilidad alguna en caso de accidentes derivados de la utilización de la silla de ruedas sin los dos apoyos anti-vuelco instalados.



No están permitidas las maniobras comúnmente denominadas "wheelies", es decir, mantener las ruedas delanteras (ruedas de apoyo) de la silla de ruedas suspendidas en el aire con las ruedas Esprit apoyadas en el suelo y con los apoyos anti-vuelco desmontados. Alber GmbH no acepta responsabilidad alguna en caso de accidentes derivados de esta forma de conducción.

1.7 Material incluido de serie

- Dos ruedas Esprit
- Aparato de mando, incl. apoyo para la muñeca y llave para el inmovilizador
- Soporte para el aparato de mando
- Grupo de baterías
- Cargador
- Este manual de instrucciones

La silla de ruedas tiene que tener instalados unos soportes especiales para poder instalar las ruedas Esprit. Si no es así, póngase en contacto directamente con su distribuidor especializado o con un representante autorizado de Alber.

1.8 Accesorios opcionales

Para más información sobre los accesorios disponibles, consulte la página web de Alber.

Se recomienda utilizar únicamente accesorios originales de Alber.

El Esprit está diseñado para proporcionar unas excelentes prestaciones al emplearlo junto con accesorios originales Alber. Alber queda exento de cualquier responsabilidad por daños al producto o por accidentes (como p. ej., incendios o similares) originados por un mal funcionamiento causado por accesorios y piezas de recambio no originales. La garantía no cubre ninguna reparación necesaria debida a un mal funcionamiento de accesorios no originales. Sin embargo, aceptamos encargos sujetos a facturación para este tipo de reparaciones.

1.9 Los elementos más importantes de un vistazo (Despliegue el esquema general de la cubierta)

Silla de ruedas y componentes Esprit

Soporte en la silla de ruedas	1
Mecanismo de fijación de la rueda	2
Enchufe hembra de la rueda	3
Rueda Esprit	4
Mirilla de inspección de la rueda Esprit	5
Desbloqueo	6
Plato del acoplamiento	7
Enchufe de la rueda	8
Eje insertable	9
Grupo de baterías	10
Interfaz	11
Aparato de mando	20

Grupo de baterías e interfaz

Grupo de baterías	10
Interfaz	11
Bolsa de la batería	12
Cierre de velcro de la bolsa de la batería	13
Entrante para fijar el cable	14
Conector hembra de carga	15
Conector hembra de la interfaz (al aparato de mando)	16
Tapa giratoria	17
Fusibles de 3 A	18
Fusibles de 25 A	19

Aparato de mando y su mecanismo de fijación

Aparato de mando	20
Joystick	21
Botón de conexión/desconexión de la luz trasera	22
Botón de conexión/desconexión de la función del menú	23
Botón de conexión/desconexión de la señal de advertencia	24
Display	25
Botón de conexión/desconexión de todo el sistema	26
Inmovilizador	27
Iluminación (en la cara inferior del aparato de mando)	28
Interruptor giratorio de preselección de velocidad	29
Enchufe del aparato de mando (a la interfaz)	30
Llave del inmovilizador	31
Barra guía	32
Elemento deslizante	33
Palanca de sujeción	34
Mecanismo de fijación en la silla de ruedas	35

Cargador

Cargador	40
Enchufe de red	41
Conector macho de carga	42
Indicador LED	43



El producto representado en las figuras que aparecen en este manual de instrucciones puede diferir del producto que le ha sido suministrado.

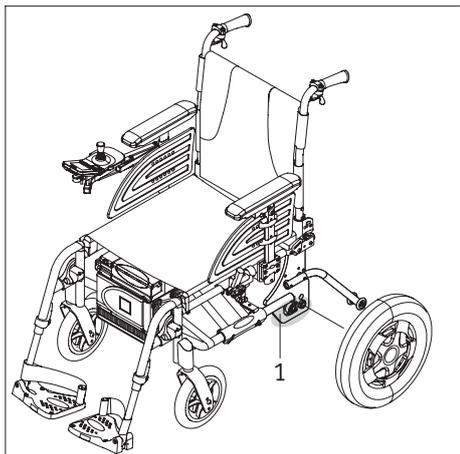

2. Puesta en servicio

El Esprit se le suministra listo para entrar en servicio con todos los componentes de serie correspondientes y los accesorios opcionales que haya incluido en su pedido.

En los dos lados de la silla de ruedas hay soportes [1] con un sistema de fijación de las ruedas que permiten extraer las ruedas para el transporte y, después, volver a colocarlas (véase el capítulo 2). Por lo general, sin embargo, las ruedas permanecen instaladas en la silla de ruedas.

Normalmente, su distribuidor especializado ha ajustado ya el aparato de mando del Esprit al idioma del país. Si no es así, al ponerlo en servicio por primera vez se le pedirá que fije el idioma correspondiente (véase el capítulo 5.4).

Cuando le entregue el Esprit, su distribuidor especializado le enseñará cómo manejar el sistema, así como los accesorios adicionales que haya pedido. También le hará entrega de este manual de instrucciones en el que, además de la información técnica, encontrará indicaciones importantes sobre cómo conducir la silla.



El montaje del sistema de fijación de las ruedas [2] y de los conectores de par [3] del soporte [1] queda reservado exclusivamente a Alber o a los distribuidores autorizados por Alber.



Compruebe regularmente si los soportes [1] siguen bien atornillados a la silla de ruedas.

Compruebe también si los sistemas de fijación de las ruedas [2] y los conectores de par [3] siguen bien atornillados a los soportes [1]. Si las uniones atornilladas se han aflojado o incluso soltado, encargue a un distribuidor autorizado que las vuelva a apretar.



Alber fabrica soportes con diferentes diseños, por ejemplo, los formados por una sola pieza o por varias piezas. Por ello, puede que en algunos casos las representaciones gráficas que aparecen en este manual de instrucciones difieran del soporte montado en su silla de ruedas.



En caso de producirse un fallo en el sistema u otras averías graves, el Esprit se detiene rápidamente, puesto que este es el estado seguro según la normativa. El usuario de la silla de ruedas debe estar físicamente en condiciones y reaccionar de manera oportuna para actuar contra las fuerzas de inercia provocadas por la frenada. Si no está en condiciones de hacerlo, los desplazamientos con el Esprit se deben realizar los cinturones puestos.

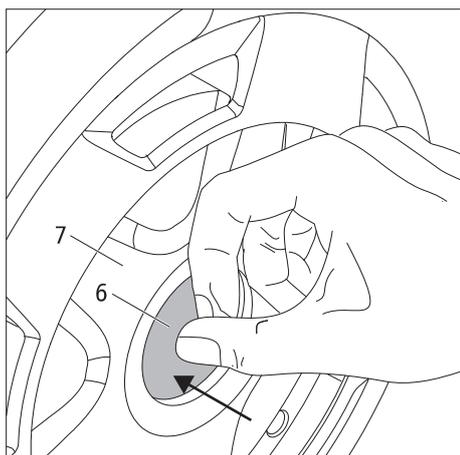

2.1 Instalación de las ruedas

Como ya se ha indicado, las ruedas Esprit [4] deben permanecer constantemente unidas a la silla de ruedas. Si a pesar de ello se han desmontado, para volver a montarlas deberá procederse como sigue (en caso necesario, con ayuda de otra persona):

- Apague el sistema a través del aparato de mando si aún no lo ha hecho (véase el capítulo 5.2.2).
- Cerciórese de que la rueda esté acoplada (véase al respecto la figura abajo a la izquierda y las explicaciones que aparecen junto a ella).
- Presione el desbloqueo [6] situado en el centro del cubo de la rueda (**de ningún modo debe girarse al mismo tiempo el plato de acoplamiento [7]**) e inserte simultáneamente
 - el eje insertable [9] de la rueda Esprit en el sistema de fijación de la rueda [2] y
 - el enchufe macho [8] de la rueda Esprit en el enchufe hembra de la rueda [3].



Mientras se presiona el elemento de desbloqueo [6] no se debe girar el plato de acoplamiento [7], puesto que puede comportar daños en la rueda. En ese caso, la rueda ya no se puede retirar.



La rueda Esprit debe estar acoplada para su montaje en la silla de ruedas.

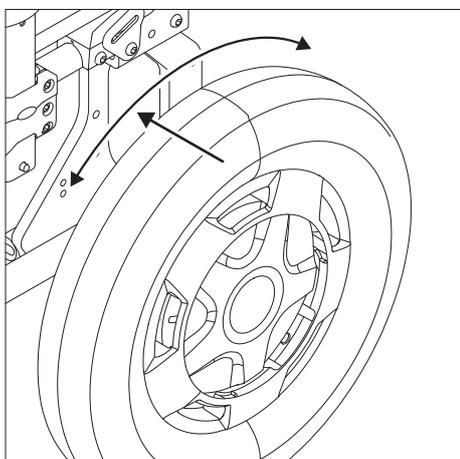
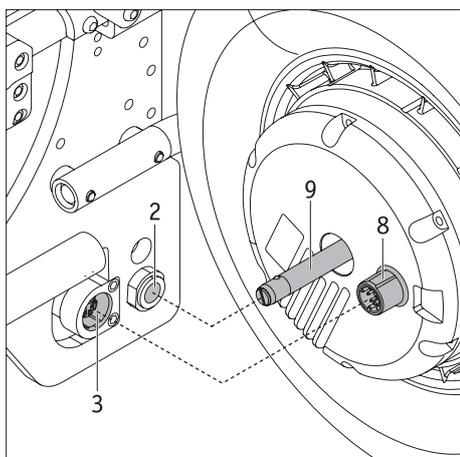

- Compruebe si la rueda Esprit se puede extraer del mecanismo de fijación de la rueda [2] sin necesidad de presionar el elemento de desbloqueo [6]. Si es así, la rueda Esprit no está bien encajada en el mecanismo de fijación de la rueda [2] y debe introducirse de nuevo en él como ya se ha indicado.
- Instale la segunda rueda Esprit en el otro lado de la silla de ruedas.

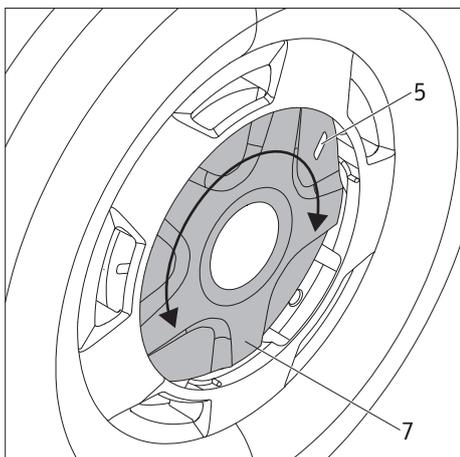

- Compruebe cuál es el color que indica la mirilla de inspección [5] de la rueda Esprit. Los colores verde y rojo señalizan el modo de funcionamiento establecido. Significado:
 - Verde: La rueda está acoplada, el funcionamiento motorizado está activado.
 - Rojo: La rueda está desacoplada, no es posible el funcionamiento motorizado. La rueda se tiene que mover manualmente.
- En los siguientes capítulos encontrará más indicaciones sobre los modos de funcionamiento.
- Para cambiar de modo de funcionamiento gire el plato de acoplamiento [7] aprox. 40 grados alrededor de su eje hasta alcanzar el tope.

Con estos pocos pasos, las ruedas Esprit están instaladas en su silla de ruedas. Para iniciar el desplazamiento con asistencia del motor, seleccione en la rueda Esprit el modo de funcionamiento "verde" y conecte después el sistema con el aparato de mando (véase el capítulo 5.2.1).



El sistema se tiene que desconectar antes de montar las ruedas Esprit en la silla de ruedas.



No debe ser posible sacar las ruedas Esprit del mecanismo de fijación de la rueda [2] sin pulsar el elemento de desbloqueo [6]. Solo está permitido conducir la silla si las ruedas Esprit están encajadas correctamente en el mecanismo de fijación de la rueda [2].

2.2 Conexión del sistema

Una vez que las dos ruedas Esprit estén correctamente montadas y acopladas en su silla de ruedas como se describe en el capítulo 2.1, puede conectar el sistema con el aparato de mando [20] (véase el capítulo 5.2.1) e iniciar la marcha.



Si todavía no está familiarizado con el Esprit y sus características de conducción, le recomendamos reducir temporalmente al mínimo la velocidad límite alcanzable con la ayuda del interruptor giratorio [29] (véase el capítulo 5.2.6).



Al desplazarse con el Esprit, observe estrictamente las indicaciones de seguridad y advertencias de peligro del capítulo 3.



Al conectar el aparato de mando en la primera puesta en servicio aparece el menú Selección del idioma (véase el capítulo 5.4), con el que puede fijar el idioma que desee.

2.3 Desconexión del sistema

Si ha concluido un trayecto y no va a realizar otro durante un tiempo prolongado, le recomendamos que desconecte siempre el Esprit. Por una parte ahorrará energía y, por otra parte, evitará que el Esprit pueda ponerse accidentalmente en marcha al tocar sin querer el joystick. Encontrará más información al respecto en el capítulo 5.2.2.

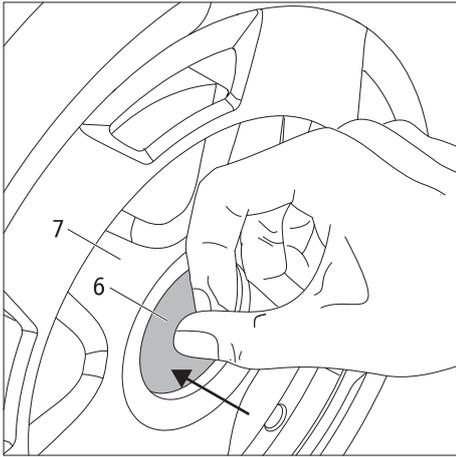

2.4 Desmontar las ruedas

Por lo general, las dos ruedas Esprit permanecen instaladas en la silla de ruedas. Pero si, por el contrario, se tienen que desmontar para, por ejemplo, transportar la silla, deberá procederse como sigue (en caso necesario, con la ayuda de otra persona):

- Apague el sistema a través del aparato de mando si aún no lo ha hecho (véase el capítulo 5.2.2).
- Asegúrese de que la rueda esté acoplada (véase el capítulo 2.1).
- **Si utiliza apoyos anti-vuelco Alber:**
Levante la silla de ruedas, tal como se describe en el anexo A de este manual de instrucciones, y empuje los apoyos anti-vuelco con el pie hacia el suelo.
- Cuando la silla esté apoyada en los apoyos anti-vuelco:
Presione el elemento de desbloqueo [6] situado en el centro del cubo de la rueda **(de ningún modo debe girarse al mismo tiempo el plato de acoplamiento [7])** y retire cuidadosamente la rueda Esprit de la silla de ruedas.
- Una vez retiradas las dos ruedas puede volver a poner los apoyos anti-vuelco en su posición original tal como se describe en el apartado A del anexo de este manual de instrucciones.
- **Sin apoyos anti-vuelco Alber:**
Levante la silla de ruedas por sus empuñaduras deslizantes.
- Presione el elemento de desbloqueo [6] situado en el centro del cubo de la rueda **(de ningún modo debe girarse al mismo tiempo el plato de acoplamiento [7])** y retire cuidadosamente la rueda Esprit de la silla de ruedas.
- A continuación, proceda según las especificaciones del fabricante de los apoyos anti-vuelco utilizados.



Mientras se presiona el elemento de desbloqueo [6] no se debe girar el plato de acoplamiento [7], puesto que puede comportar daños en la rueda. En ese caso, la rueda ya no se puede retirar.



La rueda Esprit debe estar acoplada para su desmontaje de la silla de ruedas.

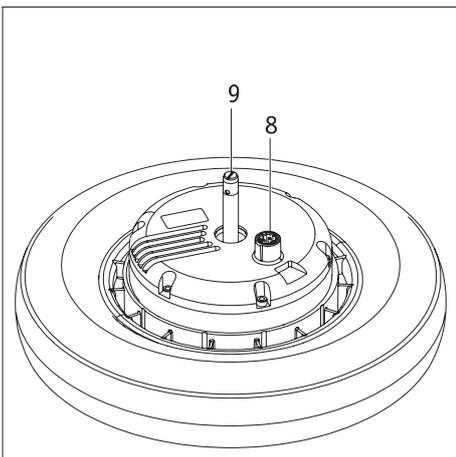

2.5 Transporte y almacenamiento de las ruedas como equipaje en un vehículo

- Por lo general, las ruedas permanecen instaladas en la silla de ruedas y solo se desmontan cuando es totalmente necesario.
- Para poder quitar las ruedas Esprit hay que desconectar el aparato de mando.
- Al depositar o dejar a un lado las ruedas Esprit, preste atención al eje insertable [9] y al conector de par [8] situados en el dorso de la rueda. Estas dos piezas no deben resultar dañadas nunca.
- Se recomienda almacenar o transportar las ruedas apoyadas sobre su cara delantera o en posición vertical.
- Para el transporte se aplicarán las especificaciones que figuran en el manual de instrucciones de la silla de ruedas relativas al aseguramiento de la silla en su conjunto o de sus piezas individuales.
- Durante el transporte es imprescindible asegurar las ruedas Esprit para que no puedan salir volando y no supongan un peligro para los ocupantes al frenar.
- Si en su país está vigente alguna normativa nacional relativa al aseguramiento de las sillas de ruedas y sus ruedas, esta será de aplicación prioritaria y deberá cumplirse.
- Alber GmbH y sus representantes declinan cualquier responsabilidad por los accidentes de cualquier clase y sus consecuencias originados por la inobservancia de estas indicaciones.
- Si desea transportar la silla de ruedas completa, es decir, sin desmontar las ruedas, debe protegerla conforme a las directivas y especificaciones del fabricante de sillas de ruedas.



Para utilizar la silla de ruedas como asiento de vehículo en combinación con las ruedas Esprit consulte el capítulo 15.

2.6 Indicaciones adicionales para el desplazamiento

2.6.1 Desplazamiento con las ruedas manuales de la silla de ruedas

En el capítulo 2 ya se ha explicado la manera de montar y desmontar las ruedas Esprit en su silla de ruedas. En consecuencia, según su elección, puede seguir utilizando, además de las ruedas Esprit con asistencia electromotriz, las ruedas convencionales de accionamiento manual de su silla de ruedas.



El diámetro del eje insertable de las ruedas Esprit es de 12,7 mm (1/2"). No se permite utilizar ruedas de silla de ruedas con ejes insertables de un diámetro diferente.

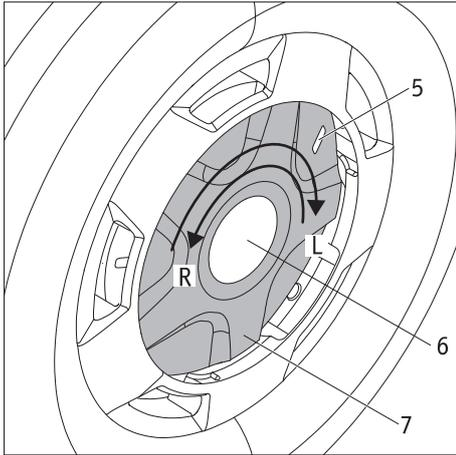

2.6.2 Desplazamiento con las ruedas Esprit en el modo de empuje

Además del funcionamiento con asistencia electromotriz, las ruedas Esprit ofrecen la posibilidad de un manejo manual, por ejemplo con desplazamiento por empuje. Este requiere la acción de una persona acompañante.

El desplazamiento por empuje se activa como sigue:

- Desconecte el sistema a través del aparato de mando (véase el capítulo 5.2.2).
- Gire el plato de acoplamiento [7] de la rueda izquierda hacia atrás (L) y el de la rueda derecha hacia delante (R) hasta el tope; **al hacerlo, no debe presionar el elemento de desbloqueo [6]**. En la mirilla de inspección [5] aparece entonces una marca roja.
- Ahora se encuentra en el modo "Desplazamiento por empuje" que permite el accionamiento manual de la silla de ruedas.
- Si, por error, trata de accionar las ruedas Esprit en el modo manual a través del aparato de mando, en el display del aparato de mando aparece un mensaje de error (véase el capítulo 6).



En el modo de desplazamiento por empuje:

No se permite utilizar las ruedas Esprit, por ejemplo, en combinación con un dispositivo de tracción. Utilice para ello las ruedas manuales de su silla de ruedas.



Por motivos de seguridad, el desacoplamiento de las ruedas de accionamiento para pasar del funcionamiento motorizado al modo de empuje solo puede realizarse en plano. Para desacoplar la rueda de accionamiento, esta debe estar libre de carga. Desconecte el Esprit del aparato de mando. Un accionamiento del acoplamiento con carga o durante el trayecto puede dañar la mecánica interior, lo que no estaría cubierto por la garantía.

El desacoplamiento en una pendiente puede derivar en una situación peligrosa, ya que el Esprit pasará antes o después a funcionar en marcha libre y, en el peor de los casos, puede ponerse en movimiento sin control, es decir, girar y/o rodar hacia abajo. El desacoplamiento en pendiente solo debe realizarse en situaciones de emergencia y solo con ayuda de un acompañante que pueda sujetar la silla de ruedas con su propia fuerza.

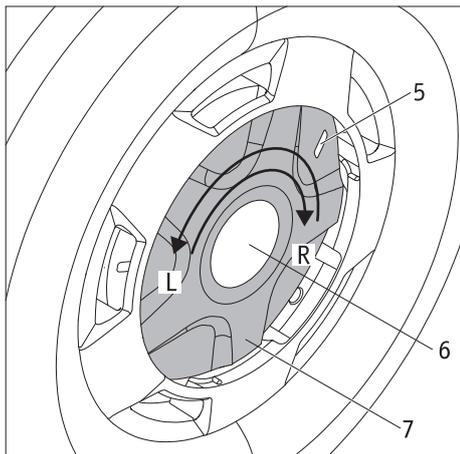

2.6.3 Desplazamiento con las ruedas Esprit en el funcionamiento motorizado

Para el funcionamiento del Esprit con asistencia electromotriz sus ruedas tienen que estar acopladas.

- Gire el plato de acoplamiento [7] de la rueda izquierda hacia delante (L) y el de la rueda derecha hacia atrás (R) hasta el tope; **al hacerlo, no debe presionar el elemento de desbloqueo [6]**. En la mirilla de inspección [5] aparece entonces una marca verde.
- Conecte el sistema (véase el capítulo 5.2.1). El Esprit vuelve a estar preparado para desplazarse en funcionamiento motorizado.



En los trayectos cuesta abajo se devuelve corriente procedente de las ruedas motrices al grupo de baterías, lo que aumenta la autonomía del aparato. Si baja una pendiente con el grupo de baterías casi totalmente cargado y el grupo de baterías no puede absorber más corriente, el sistema le informará de ello mostrando una advertencia en el display del aparato de mando (véase la tabla del capítulo 6). Si se sigue suministrando corriente al grupo de baterías, el sistema electrónico reduce automáticamente la velocidad un 50 por ciento.

Cuando aumenta el consumo de corriente (por ejemplo, al desplazarse en llano o cuesta arriba), el Esprit puede volver a alcanzar la velocidad límite seleccionada.

Inmediatamente después de concluir el proceso de carga, esta reacción del aparato también puede producirse brevemente en un terreno plano.



En el funcionamiento motorizado, el Esprit no se puede empujar manualmente.



El Esprit solo puede utilizarse en un margen de temperaturas de entre $-25\text{ }^{\circ}\text{C}$ y $+50\text{ }^{\circ}\text{C}$. Por este motivo, no exponga el Esprit a fuentes de calor (por ejemplo, una radiación solar intensa), dado que las superficies se pueden calentar de forma considerable.



A ser posible, no exponga el Esprit permanentemente a una radiación solar intensa cuando no lo esté utilizando. De lo contrario, se calentará el motor y, en caso extremo, no podrá suministrar la plena potencia. También los elementos de plástico envejecen más deprisa si están expuestos a una radiación solar intensa.

2.6.4 Autonomía

Una de las cuestiones de mayor interés para todo usuario del Esprit es la autonomía del sistema. En general, puede decirse que es de unos 15 km, aunque se trata de un valor ideal ya que se refiere a un terreno plano y firme. Se pueden producir desviaciones en función de las condiciones topográficas, la temperatura ambiente, la calzada, la presión en los neumáticos de las ruedas delanteras, la geometría del bastidor, el peso de la silla de ruedas, el peso de la persona y los neumáticos que lleven las ruedas..

3. Indicaciones de seguridad y advertencias de peligro para conducir con el Esprit

3.1 Indicaciones generales

El control de las ruedas Esprit tiene lugar a través del joystick del aparato de mando (véase el capítulo 5.2.3). Si el sistema está conectado, cada impulso del joystick se traduce en una orden de conducción. Esto afecta tanto a la marcha atrás y al avance como a la aceleración y a la frenada. Por tanto, apague el aparato de mando siempre que la silla de ruedas vaya a estar parada durante un tiempo para evitar que esta pueda desplazarse de forma descontrolada si se acciona el joystick accidentalmente.

Se recomienda llevar a cabo unas pequeñas prácticas de conducción al recibir el Esprit. De este modo se podrá familiarizar a fondo con el accionamiento y con las posibilidades que ofrece.

3.2 Indicaciones sobre las prácticas de conducción

- La seguridad y el bienestar del usuario son prioritarios. Para este fin, es absolutamente necesario familiarizarse con las características de conducción del Esprit. Su distribuidor especializado o los jefes de zona de Alber le ayudarán ofreciéndole un cursillo gratuito sobre el equipo.
- Tenga en cuenta las especificaciones, las indicaciones de seguridad y las advertencias de peligro del fabricante de la silla de ruedas. Estas indicaciones se refieren también al desplazamiento con el Esprit.
- Cuando pruebe a conducir por primera vez, hágalo con extrema prudencia, y realice sus prácticas de conducción en una superficie plana.
- Lleve a cabo las prácticas de conducción en zonas sin obstáculos.
- Adapte siempre su velocidad a las condiciones externas para poder dar un rodeo sin peligro o detener su silla de ruedas si, por ejemplo, aparecen obstáculos imprevistos.
- Al arrancar, el joystick no se debe accionar nunca inmediatamente hasta el tope. De lo contrario pueden producirse movimientos de la silla de ruedas que el usuario no pueda controlar (peligro de accidente).
- Mueva el joystick suavemente y no de forma brusca. Evite desplazar bruscamente el joystick hasta el tope, especialmente al tratar de evitar posibles situaciones de peligro. Como precaución, frene primero el Esprit hasta que se pare.
- Al soltar el joystick, su silla de ruedas se frenará suavemente. Si fuera necesario frenar rápidamente (parada inmediata), accione el joystick brevemente en sentido contrario a la dirección de avance y luego suéltelo.
- Frene el Esprit únicamente a través del joystick de mando. No agarre nunca los neumáticos ni el plato de acoplamiento [7] para frenar más rápidamente.
- Antes de desplazarse con el Esprit por pendientes ascendentes o descendentes, es recomendable dominar el manejo del aparato en superficies planas.
- Ascienda las pendientes siempre con el grupo de baterías totalmente cargado.
- En trayectos por pendientes descendentes de cualquier clase hay que extremar la precaución.
- Al bajar pendientes con el grupo de baterías a plena carga y a una elevada velocidad, puede producirse una reducción de la velocidad o la desconexión forzosa del Esprit debido a la sobretensión. En estos casos, baje las cuestas a velocidad baja. De todos modos, esto suele ser lo más recomendable para poder evitar a tiempo los obstáculos imprevistos o detener la silla en caso necesario.
- No conduzca nunca transversalmente a pendientes pronunciadas o de forma similar. Un eventual desplazamiento del centro de gravedad podría causar el vuelco lateral de la silla de ruedas.
- Al conducir por bordillos inclinados o similares, gire un poco en sentido contrario al de inclinación. Los obstáculos pequeños, tales como bordillos, no se deben superar nunca en paralelo, sino siempre en ángulo recto respecto al obstáculo. Esto significa que ambas ruedas atraviesan el obstáculo al mismo tiempo, no una después de otra. Utilice una velocidad reducida, adecuada para superar el obstáculo.
- Compruebe en intervalos regulares que las ruedas delanteras formen un ángulo recto con el suelo, así como la presión de sus neumáticos. Ambas influyen en el comportamiento de avance y de frenada, así como en la autonomía del Esprit.
- No conduzca nunca sin apoyos anti-vuelco; quítelos únicamente para superar obstáculos de mayor envergadura. El usuario puede solicitar para ello la asistencia de un acompañante, ya que existe un mayor peligro de vuelco.
- Al circular por la vía pública deben tenerse en cuenta las normas de circulación. Su silla de ruedas deberá equiparse con los dispositivos adicionales allí prescritos.



¡Tenga cuidado al realizar trayectos por pendientes descendentes con el grupo de baterías totalmente cargado! Con el grupo de baterías totalmente cargado y a altas velocidades es posible que se active la reducción de velocidad o que el sistema se desconecte por sí solo. Por este motivo, reduzca la velocidad.



A ser posible, supere siempre los obstáculos (p. ej., bordillos) en marcha atrás. La altura máxima de los obstáculos figura en el manual de instrucciones de la silla de ruedas.

¡Atención! Al superar los obstáculos en marcha atrás no está garantizada la plena funcionalidad de los apoyos anti-vuelco de Alber. Por tanto, dé marcha atrás despacio y con cuidado hasta que las ruedas de su Esprit entren en contacto con el obstáculo. Pase entonces el obstáculo con precaución. Si lo considera necesario, solicite la asistencia de otra persona.



Si hay algún problema o aparece un mensaje de error, póngase en contacto con su distribuidor especializado.



Tenga en cuenta las siguientes indicaciones de seguridad y advertencias de peligro.

3.3 Indicaciones de seguridad

- El sistema debe ser desconectado a través del aparato de mando antes de montar las ruedas Esprit en la silla de ruedas o desmontarlas de la misma. También hay que desconectar el sistema antes de iniciar cualquier trabajo en la silla de ruedas.
- Por motivos de seguridad, no se detenga junto a pendientes ascendentes o descendentes para evitar un desplazamiento accidental de la silla de ruedas.
- En el caso improbable de que el grupo de baterías se sobrecaliente o se inflame no deberá, bajo ningún concepto, ponerse en contacto con agua ni ningún otro líquido. El único medio de extinción idóneo recomendado por los fabricantes de las baterías es la arena.

Antes de iniciar el trayecto, tenga en cuenta lo siguiente:

- El Esprit solo debe instalarse en sillas con aros de accionamiento manual que hayan sido aprobadas por Alber GmbH.
- El montaje y la modificación del soporte para el Esprit únicamente puede ser realizado por Alber GmbH o por un distribuidor especializado en productos sanitarios autorizado por Alber.
- El manual de instrucciones de la silla de ruedas debe tenerse en cuenta obligatoriamente al utilizar el Esprit.
- No está permitido conducir la silla de ruedas sin tener instalada la pareja de apoyos anti-vuelco.
- Instale en su silla de ruedas los apoyos anti-vuelco originales del fabricante de la silla o los apoyos anti-vuelco opcionales comercializados por Alber.
- Antes de iniciar un trayecto, compruebe siempre el estado de las ruedas Esprit. Si los neumáticos han alcanzado su límite de desgaste (cuando ya no se reconoce el relieve de las ruedas), no está permitido seguir usando el Esprit.
- Controle con regularidad la presión del aire de las ruedas Esprit. Encontrará especificada la presión de aire correcta en la cara exterior de los neumáticos y en la tabla del capítulo 12. Compruebe la presión de aire en las ruedas de dirección conforme a las indicaciones y especificaciones del fabricante de la silla de ruedas. Una presión de aire demasiado baja puede influir considerablemente en el comportamiento de marcha y en la autonomía de la silla.
- Siempre debe de haber la misma presión de aire en ambas ruedas Esprit.
- Siempre debería existir la misma presión de aire en ambas ruedas delanteras de la silla de ruedas.
- Antes de iniciar un trayecto, asegúrese de que las ruedas Esprit estén bien colocadas en el mecanismo de fijación [2] de los dos soportes [1].
- El Esprit no se debe utilizar con un aparato de tracción para sillas de ruedas, un handbike u otros dispositivos de tracción. En esos casos, en lugar de las ruedas Esprit, utilice las ruedas de accionamiento manual de su silla de ruedas.

Durante el desplazamiento con el Esprit tenga en cuenta lo siguiente:

- Antes de desplazarse con el Esprit por pendientes ascendentes o descendentes, es recomendable dominar el manejo del aparato en superficies planas.
- Está prohibido exceder la inclinación máxima permitida indicada por el fabricante de la silla de ruedas.
- Tenga especial cuidado al acercarse a escaleras o terraplenes.
- Si el Esprit está conectado, cada accionamiento del joystick se traduce en una orden de conducción. Al parar o esperar ante lugares potencialmente peligrosos (como p. ej., mientras espera en un semáforo para peatones, en pendientes ascendentes o descendentes o rampas de cualquier tipo) retire la mano del aparato de mando.
- Con el Esprit conectado no introduzca jamás la mano en la rueda.
- No inserte ni deje caer objetos de ninguna clase en una rueda Esprit, este conectada o no.
- ¡No sujete nunca objetos de ninguna clase a las ruedas Esprit! Se podrían producir daños.
- Durante los trayectos sobre aceras mantenga una distancia suficiente con respecto al bordillo (a ser posible, el ancho de una silla de ruedas).
- Evite realizar trayectos sobre superficies inestables (p. ej., en gravilla suelta, arena, lodo, nieve, hielo o charcos de agua profundos).
- No deje el Esprit nunca sin supervisión, ya sea conectado o desconectado.
- El Esprit puede sufrir interferencias por campos electromagnéticos de alta intensidad.
- En casos aislados, el Esprit puede interferir en el funcionamiento de otro tipo de dispositivos, como las barreras antirrobo de los grandes almacenes.
- No está permitido pasar con el Esprit por escaleras mecánicas ni cintas rodantes.
- Durante un desplazamiento a la velocidad límite, no cambie nunca la dirección de marcha bruscamente hacia la izquierda o la derecha, ya que la silla de ruedas podría volcar hacia el lado.
- Amínore la velocidad en las curvas.
- Si desea detenerse con la silla de ruedas en una pendiente ascendente o descendente, posicione la silla de ruedas transversalmente a la pendiente.
- No cruce nunca transversalmente una pendiente.
- Durante el trayecto, no introduzca jamás los dedos en los radios de las ruedas Esprit o en las ruedas delanteras de su silla.
- Frene el Esprit suavemente y en función de la velocidad a la que vaya (es decir, sin brusquedad).
- En los trayectos en vehículo, siéntese únicamente en los asientos previstos del vehículo y colóquese los sistemas de retención correspondientes. En caso de inobservancia de esta norma, existe el peligro de que tanto el usuario como los otros pasajeros se lesionen en caso de accidente.

- Durante los trayectos en vehículo, asegure la silla de ruedas y las ruedas Esprit como esté prescrito en las disposiciones y normas legales vigentes.
- Al circular por vías públicas y caminos, en la República Federal de Alemania deben cumplirse las disposiciones del reglamento StVZO. En otros países se deberán observar las disposiciones nacionales vigentes.
- El Esprit está diseñado únicamente para el transporte de personas con movilidad limitada y no puede utilizarse para otros fines diferentes, como, p. ej., para que jueguen los niños o para el transporte de mercancías.
- No está permitido utilizar el Esprit en las proximidades de campos magnéticos intensos, como, por ejemplo, los generados por electroimanes, transformadores, tomógrafos, etc.
- Las sillas de ruedas eléctricas pueden verse afectadas por interferencias electromagnéticas (EMI) y, por tanto, por la energía electromagnética (EM) procedente de fuentes como, por ejemplo, emisoras de radio o televisión, emisoras de radioaficionados (HAM), walky talkies y teléfonos móviles. Las interferencias (procedentes de fuentes de radiofrecuencia) pueden hacer que los frenos de la silla de ruedas eléctrica dejen de actuar y que la silla se mueva por sí sola o se desplace en direcciones imprevistas. También pueden dañar irreversiblemente el sistema de control de la silla de ruedas eléctrica. Cada silla de ruedas eléctrica es capaz de soportar interferencias electromagnéticas (EMI) de una intensidad determinada.
- Evite realizar trayectos con el Esprit en condiciones adversas como, p. ej., cuando haya tormenta, cuando esté granizando o por zonas con mucha vegetación.



No conduzca nunca sin apoyos anti-vuelco; quítelos únicamente para superar obstáculos de mayor envergadura. El usuario puede solicitar para ello la asistencia de un acompañante, ya que existe un mayor peligro de vuelco.



Realizar trayectos sin los dos apoyos anti-vuelco instalados aumenta el riesgo de accidentes y, por tanto, el riesgo de lesiones. Alber GmbH no acepta responsabilidad alguna en caso de accidentes derivados de la utilización de la silla de ruedas sin los dos apoyos anti-vuelco instalados.



No están permitidas las maniobras comúnmente denominadas "wheelies", es decir, mantener las ruedas delanteras (ruedas de apoyo) de la silla de ruedas suspendidas en el aire con las ruedas Esprit apoyadas en el suelo y con los apoyos anti-vuelco desmontados. Alber GmbH no acepta responsabilidad alguna en caso de accidentes derivados de esta forma de conducción.

Tras el desplazamiento con el Esprit tenga en cuenta lo siguiente:

- Desconecte inmediatamente el Esprit cuando deje de usarlo para evitar que pueda producirse de forma imprevista un impulso de marcha al tocar el joystick, así como la descarga del grupo de baterías.
- Siempre que sea posible, recargue el grupo de baterías del Esprit después de cada trayecto.

3.4 Obstáculos

- Salve los obstáculos (p. ej., el bordillo de la acera) siempre y en la medida de lo posible en marcha atrás. La altura máxima de los obstáculos figura en el manual de instrucciones de la silla de ruedas.
- ¡Atención! Al superar los obstáculos en marcha atrás no está garantizada la plena funcionalidad de los apoyos anti-vuelco de Alber. Por tanto, dé marcha atrás despacio y con cuidado hasta que las ruedas de su Esprit entren en contacto con el obstáculo. Pase entonces el obstáculo con precaución. Si lo considera necesario, solicite la asistencia de otra persona.

3.5 Lugares y situaciones de peligro

- El usuario de la silla de ruedas es quien, de forma autónoma y bajo su propia responsabilidad, decide el recorrido que va a realizar tomando en consideración su experiencia en la conducción y sus capacidades físicas.
- Antes de iniciar el trayecto, deberá revisar las ruedas Esprit para comprobar si el neumático está gastado o dañado, así como el nivel de carga del grupo de baterías y el funcionamiento de la señal de advertencia en el aparato de mando.
- Estos controles de seguridad, así como la pericia del usuario en la conducción son especialmente importantes a la hora de decidir, bajo su plena responsabilidad y a su arbitrio, sobre el uso del Esprit en los siguientes lugares de peligro:
 - Muros de muelle, embarcaderos y amarraderos, caminos y lugares junto a aguas, puentes y diques sin protección
 - Caminos estrechos, trayectos con desnivel (p. ej., rampas y subidas), caminos estrechos en pendientes, trayectos de montaña
 - Caminos estrechos y/o escarpados/inclinados en calles de tráfico principales o secundarias o en las cercanías de terraplenes
 - Trayectos cubiertos con hojas o nieve, o helados
 - Rampas y dispositivos de elevación en vehículos
 - Caminos o calles empedrados



Al tomar curvas o al dar la vuelta en pendientes ascendentes o descendentes puede producirse una tendencia más marcada al vuelco lateral debida al desplazamiento del punto de gravedad. ¡Realice, por tanto, esta maniobra con especial precaución y a una velocidad más reducida!



Al cruzar calles, cruces y pasos a nivel hay que extremar la precaución. No cruce nunca vías en calles o en pasos a nivel desplazándose paralelamente a las mismas, ya que las ruedas de apoyo de la silla de ruedas podrían quedarse trabadas.



Al pasar por rampas o dispositivos de elevación colocados en vehículos hay que extremar la precaución. Mientras que la rampa o el dispositivo de elevación sube o baja, el Esprit se tiene que dejar a una distancia suficiente de los bordes y se tiene que desconectar.



No conduzca bajo ningún concepto directamente junto al borde de una rampa o un dispositivo de elevación; mantenga siempre una distancia suficiente.



En los suelos mojados se reduce la adherencia de las ruedas al terreno, lo que aumenta el peligro de deslizamiento. Adapte su comportamiento de marcha a las condiciones existentes y no conduzca nunca con los neumáticos desgastados.



Al transitar por pendientes descendentes tenga en cuenta que, en función de la velocidad y del grado de pendiente, la distancia que necesita el Esprit para frenar puede ser considerablemente mayor que en llano. Por tanto, reduzca la velocidad en caso necesario.



Al transitar por pendientes ascendentes, descendentes o por rampas muy inclinadas, el respaldo de la silla de ruedas deberá encontrarse siempre totalmente levantado (en caso de que se pueda reclinar o girar hacia fuera) para evitar que el sistema pueda volcar sobre los apoyos anti-vuelco.



Al transitar por caminos o calles empedrados deberá extremarse la precaución, ya que las ruedas de dirección o de apoyo de la silla de ruedas pueden quedar bloqueadas en las juntas.



En caso de incendio o presencia de humo, existe peligro de lesiones graves e incluso mortales si el conductor de la silla de ruedas no se encuentra en disposición de alejarse de la fuente del incendio o del humo. Las cerillas, mecheros y cigarros pueden provocar un fuego en las inmediaciones de la silla de ruedas o en la ropa. Evite utilizar o estacionar la silla de ruedas cerca de un fuego o de productos en combustión y no fume mientras esté utilizando la silla de ruedas.

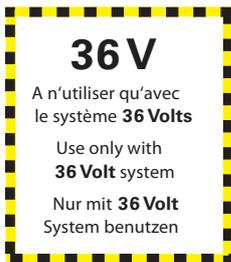

36V

4. Grupo de baterías

Antes de poner en servicio el Esprit, así como antes de cargarlo, observe la información y las indicaciones generales, así como las indicaciones de seguridad y advertencias contenidas en los capítulos 3.5.4 a 3.5.6. Si no se siguen debidamente todas las indicaciones de seguridad y advertencias, el producto puede resultar dañado o pueden producirse descargas eléctricas, incendios y/o lesiones graves.

Alber GmbH no asume ninguna responsabilidad en caso de daños causados por el incumplimiento de las indicaciones generales y de seguridad.



Con los sistemas de 36 voltios Esprit E34z utilice únicamente el grupo de baterías de 36 voltios.

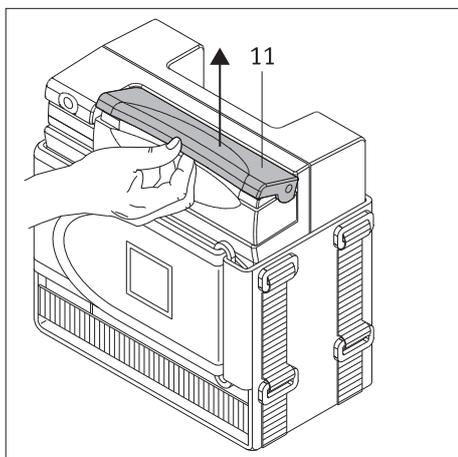

4.1 Retirar el grupo de baterías

Lo más habitual es que el grupo de baterías [10] se quede instalado en la silla de ruedas. Pero si se tiene que desmontar (por ejemplo, para el transporte), proceda como sigue:

- Desconecte el sistema a través del aparato de mando (véase el capítulo 5.2.2).
- Separe la interfaz [11] del grupo de baterías como indican las imágenes siguientes.
- Abra totalmente el cierre de velcro [13] de la bolsa de la batería [12] y extraiga el grupo de baterías.
- Deposite el grupo de baterías [10] en un lugar protegido.
- Doble el cierre de velcro [13] como indica el dibujo y deposite dentro la interfaz [11].

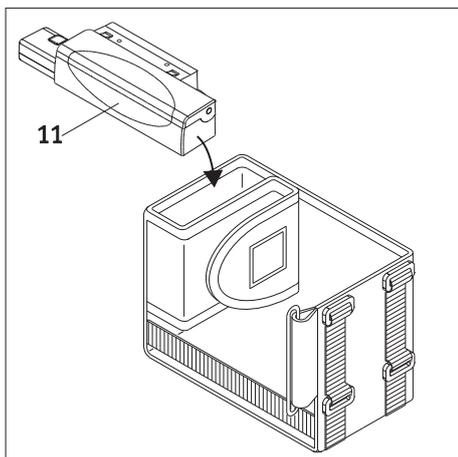
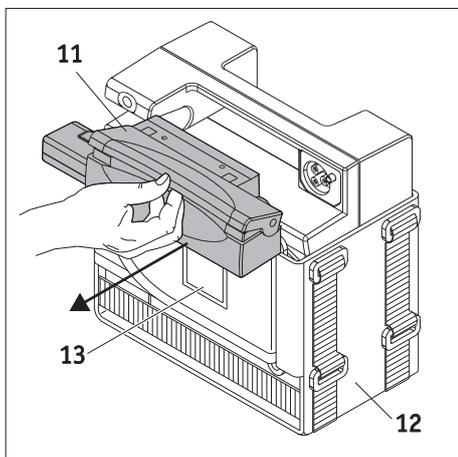

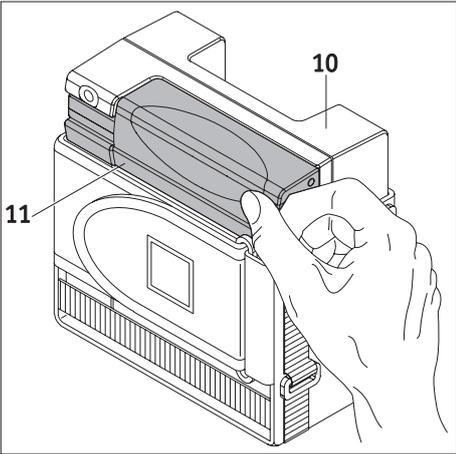
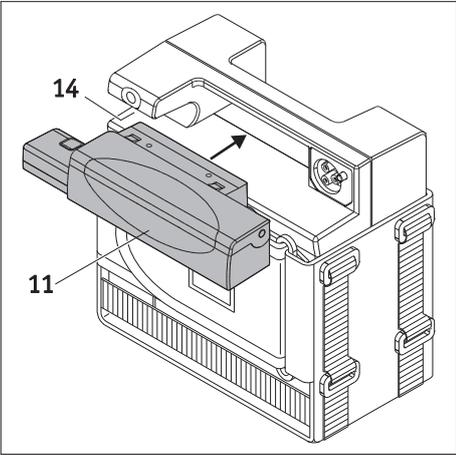
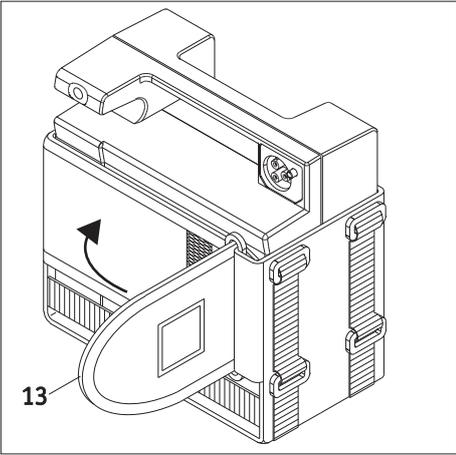
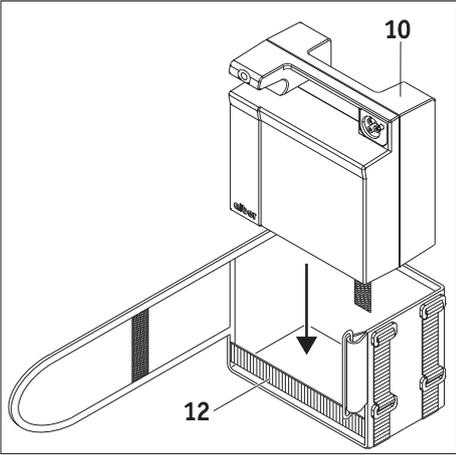

4.2 Colocar el grupo de baterías

Si el grupo de baterías no está instalado en la silla de ruedas, deberá colocarlo en la bolsa de la batería [12] de la silla antes de poner el Esprit en marcha.

- Coloque el grupo de baterías [10] en la bolsa de la batería [12] como indica la imagen (con el conector hembra de la interfaz hacia delante).
- Cierre la bolsa de la batería [12] con el cierre de velcro [13]. Asegúrese de que la cinta de velcro quede lo más ajustada posible a la carcasa del grupo de baterías [10].
- Encaje la interfaz [11] en el grupo de baterías como indica el dibujo. Al hacerlo, asegúrese de que los cables estén colocados dentro del entrante [14].
- Presione firmemente la interfaz [11] contra la carcasa del grupo de baterías [10]. ¡El elemento de bloqueo de la interfaz tiene que encajar en el grupo de baterías!



No fume durante la colocación o extracción del grupo de baterías. Los cigarrillos encendidos pueden caer por accidente en la bolsa de la batería y provocar un incendio. No fume mientras esté utilizando la silla de ruedas.

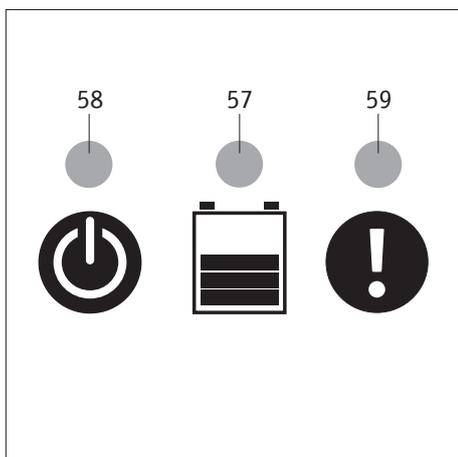
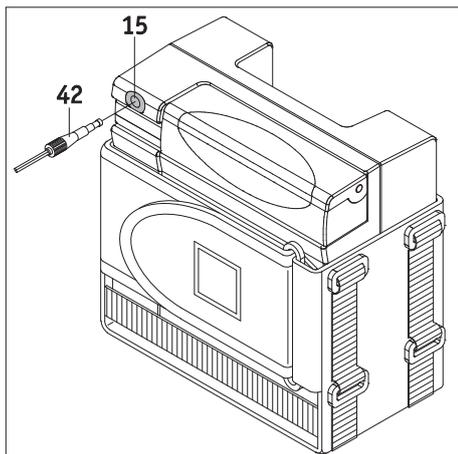

4.3 Cargar el grupo de baterías

Después de usar el Esprit durante un tiempo prolongado es recomendable recargar el grupo de baterías. Para cargarlo, el grupo de baterías puede permanecer en la silla de ruedas o puede retirarse de ella.

- Desconecte el sistema a través del aparato de mando (véase el capítulo 5.2.2).
- Inserte primero el enchufe del cargador [42] en el conector hembra de carga [15].
- Conecte el cargador a una toma de corriente.
- El proceso de carga se inicia. Las señales del cargador indican:
 - LED rojo [59] iluminado: La batería está totalmente descargada o conectada con la polaridad invertida. Póngase en contacto con el servicio de asistencia responsable de su equipo.
 - LED amarillo [58] iluminado: El cargador está preparado para entrar en funcionamiento.
 - LED verde [57] intermitente: El proceso de carga está en marcha.
 - LED verde [57] iluminado: Ha finalizado el proceso de carga.
- Una vez finalizado el proceso de carga, desconecte en primer lugar el cargador de la red eléctrica. A continuación, saque el enchufe del cargador [42] del conector hembra de carga [15].



Para cargar el grupo de baterías **solo** deberá utilizarse el cargador BC3615LA (tensión de salida 36 VCC). En ningún caso deberá utilizarse otro cargador.



Durante el proceso de carga no se puede conectar el aparato de mando.



Si el grupo de baterías que va a cargar se encuentra en la silla de ruedas, desconecte el sistema antes de iniciar el proceso de carga y asegure la silla de ruedas para evitar su desplazamiento accidental.



Cuando el Esprit no se vaya a utilizar durante un tiempo prolongado (más de 1 día), se recomienda separar el grupo de baterías del cargador.

Desconecte el cargador, primero, de la toma de corriente y, después, del grupo de baterías. Lo mejor es que esté totalmente cargado antes de iniciar el trayecto.



Cargue siempre la batería totalmente. No interrumpa el procedimiento de carga si no es en caso de emergencia.

4.4 Indicador de capacidad

El grupo de baterías [10] necesario para el funcionamiento del Esprit y la interfaz adosada a él [11] están situados por defecto debajo del asiento de la silla de ruedas. La capacidad del grupo de baterías disponible puede verse en el display del aparato de mando (véase la figura del capítulo 5.3.2).

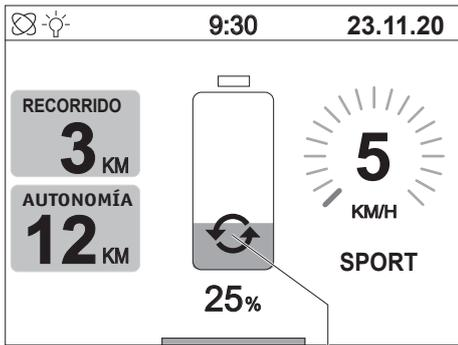

4.5 Retroalimentación de energía (recuperación)

Al frenar y, sobre todo, al circular por pendientes descendentes, siempre tiene lugar una retroalimentación de energía. Si esta dura más de 2 segundos, el símbolo gráfico aquí indicado aparece en el display del aparato de mando en pos. [65].

En casos extremos, p. ej., al circular por pendientes descendentes con la batería totalmente cargada, puede producirse una retroalimentación de energía elevada que se señaliza en el display del aparato de mando con el código de error B10, B11 o B12 (véase también la tabla del capítulo 6). En estos casos, reduzca la velocidad y evite, a ser posible, circular por pendientes descendentes.

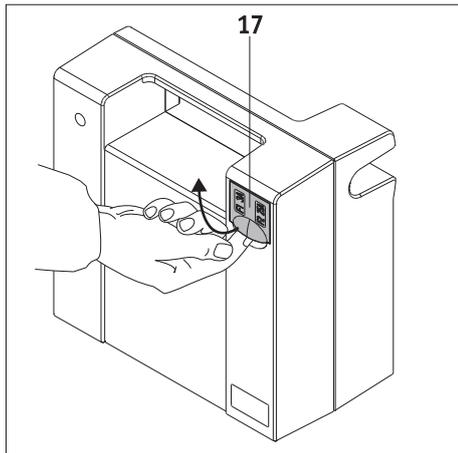

4.6 Cambiar fusibles en el grupo de baterías

En casos excepcionales, si se produce una sobrecarga de algún componente del Esprit puede ser necesario cambiar los fusibles del grupo de baterías. Para ello hay que retirar el grupo de baterías de la silla de ruedas.

- Separe la interfaz del grupo de baterías por motivos de seguridad (véase el capítulo 4.1).
- Saque el grupo de baterías de la bolsa de la batería (véase el capítulo 4.1).
- Abra la tapa giratoria [17] situada en la cara trasera del grupo de baterías.
- Cambie el fusible defectuoso (3 A [18] o 25 A [19]).
- Cierre la tapa giratoria [17].
- Vuelva a colocar el grupo de baterías en la bolsa de la batería.
- Vuelva a colocar la interfaz [11] en el grupo de baterías (véase el capítulo 4.2).



Los fusibles se encuentran en la cara trasera del grupo de baterías. No se necesitan herramientas. Si tiene que cambiar alguno de los fusibles, utilice exclusivamente los fusibles de repuesto suministrados o bien fusibles de repuesto originales con el valor nominal correspondiente.



Los fusibles son muy sensibles a cualquier anomalía en el sistema eléctrico. Si tiene que cambiar los fusibles con frecuencia, puede deberse a algún problema en uno de los componentes del Esprit. En ese caso, póngase en contacto con su distribuidor especializado.

No instale nunca un fusible con un valor nominal distinto del indicado y no puentee nunca el fusible defectuoso. Podría provocar la destrucción del aparato y, en algunos casos, que el Esprit se incendie.

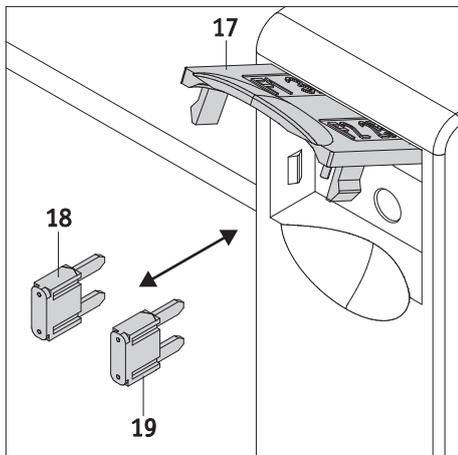

4.7 Indicaciones generales para cargar el grupo de baterías

- Las baterías de su Esprit no necesitan mantenimiento y son recargables. Su vida útil dependerá considerablemente de los ciclos de carga y descarga. Mediante un cuidado adecuado de las baterías (recarga) aumentará su vida útil. El sistema electrónico instalado en el Esprit supervisa constantemente el nivel de carga del grupo de baterías y evita, en caso de uso correcto, que se descargue totalmente.
- Evite una descarga completa del grupo de baterías. Para ello, cargue el grupo de baterías del Esprit después de cada descarga parcial, es decir, cada vez que lo haya usado.
- Si la batería se almacena durante mucho tiempo sin recargarla, esta sufre una pérdida de capacidad. Pero después de unos ciclos de carga/descarga vuelve a estar disponible su capacidad completa.
- Una manipulación incorrecta del grupo de baterías puede hacer que pierda fluido electrolítico. Esto puede producir lesiones en la piel o daños en la ropa. Si el electrolito entra en contacto con piel u ojos, enjuáguelos inmediatamente con agua limpia y consulte inmediatamente a un médico.
- No acerque el grupo de baterías al fuego ni lo queme. Esto puede hacer que el grupo de baterías explote.
- No cargue nunca el grupo de baterías en la proximidad de líquidos o gases inflamables.
- Durante el procedimiento de carga pueden generarse gases explosivos. Mantenga la silla de ruedas y el cargador alejados de fuentes de ignición como llamas y chispas.

- No cortocircuite los contactos del grupo de baterías. Un cortocircuito produce corrientes muy altas que pueden dañar el grupo de baterías o el aparato.
- No efectúe nunca la carga dentro de recintos en los que se pueda acumular humedad sobre el grupo de baterías.
- Lleve a cabo el procedimiento de carga con la silla de ruedas situada en un lugar cuya superficie sea, al menos, el doble de grande que la silla de ruedas y con ventilación suficiente, de modo que no haya riesgo de que se acumule gas inflamable.
- No cargue el grupo de baterías a temperaturas menores de 0 °C o superiores a 40 °C.
- El grupo de baterías de su Esprit puede descargarse y cargarse en cualquier posición. A ser posible, deberá cargarse después de cada trayecto. El sistema automático evita que el grupo de baterías pueda sobrecargarse. Cuando el Esprit no se vaya a utilizar durante un tiempo prolongado (más de 1 día), se recomienda no dejar el cargador permanentemente en el Esprit. Separe el cargador, primero, de la toma de corriente y, después, del grupo de baterías.
- Al finalizar la vida útil del grupo de baterías, puede devolverlo a Alber o a los distribuidores especializados de Alber para que lo desechen de forma correcta.

4.8 Indicaciones de seguridad sobre el cargador y el proceso de carga

- Para cargar el grupo de baterías solo deberá utilizarse el cargador BC3615LA (tensión de salida 36 VCC). En ningún caso deberá utilizarse otro cargador.
- Antes de iniciar el procedimiento de carga, hay que desconectar el sistema. Si el grupo de baterías se carga directamente en la silla de ruedas, asegúrela para evitar su desplazamiento accidental.
- Para cargar el grupo de baterías, use exclusivamente el cargador Alber adjunto. El procedimiento de carga finaliza automáticamente cuando el grupo de baterías está cargado. Por lo tanto no se puede cargar en exceso.
- Para cargar, no utilice nunca otro cargador distinto del original de Alber.
- A ser posible, cargue el grupo de baterías después de cada trayecto. El sistema automático evita que el grupo de baterías pueda sobrecargarse. Cuando el Esprit no se vaya a utilizar durante un tiempo prolongado (más de 1 día), se recomienda no dejar el cargador permanentemente en el Esprit. Separe el cargador, primero, de la toma de corriente y, después, del grupo de baterías.
- No utilice el cargador para cargar otras baterías; cargue únicamente el grupo de baterías del Esprit.
- Durante el proceso de carga, no exponga el cargador a ningún tipo de humedad (agua, lluvia, nieve, etc.).
- Cuidado con la condensación. Si el cargador se traslada de un espacio frío a uno caliente, se puede formar agua de condensación. En este caso, se debe renunciar a utilizar el cargador hasta que no se haya evaporado el agua condensada. Este proceso puede durar varias horas.
- No efectúe nunca la carga en recintos en que se pueda acumular humedad sobre el cargador.
- No lleve nunca el cargador tomándolo del cable de red o de los cables de carga.
- No tire nunca del cable de red para desenchufar el cargador de la toma de corriente.
- Tienda el cable de red y el cable de carga de manera que nadie pueda pisarlos o tropezar con ellos. Tampoco se permite exponer los dos cables a otras influencias nocivas o solicitaciones.
- No utilice el cargador si están dañados el cable de red, el cable de carga o los enchufes unidos a ellos. Encargue inmediatamente al distribuidor autorizado de Alber que cambie las piezas dañadas.
- No use ni desensamble nunca el cargador cuando haya recibido un fuerte impacto, se haya caído de cierta altura o haya sufrido cualquier otro daño. Lleve el cargador dañado a un distribuidor especializado en productos sanitarios autorizado por Alber para que lo repare.
- El cargador no debe ser utilizado por niños pequeños.
- El cargador solo puede utilizarse con tensión alterna de red de 100 V a 240 V.
- No desensamble ni modifique el cargador.
- No cubra el cargador durante el proceso de carga ni deposite ningún objeto sobre el dispositivo.
- No someta a presión los cables ni los conectores. Puede producirse una descarga eléctrica o un incendio si los cables se estiran o se doblan con fuerza, si quedan aprisionados entre la pared y el marco de la ventana o si se colocan objetos pesados encima de ellos o de los conectores.
- No provoque nunca un cortocircuito conectando los dos polos del cable de carga con objetos metálicos.
- Asegúrese de que el enchufe de red esté bien insertado en la toma de corriente.
- No toque el enchufe de red ni el conector del cable de carga con las manos húmedas.
- No utilice el enchufe del cargador y/o el enchufe de red cuando estén mojados o sucios. Antes de enchufarlos, límpielos con un paño seco.
- Una vez concluido el procedimiento de carga, saque primero el enchufe del cargador de la toma de corriente y, a continuación, el conector macho de carga del conector hembra del grupo de baterías.
- Asegúrese de que no pueda penetrar humedad en los conectores hembra [29] de la batería después de desconectar el cargador.



El cargador BC3615LA (tensión de salida 36 VCC) solo deberá utilizarse para cargar los grupos de baterías del Esprit E34z. Con dicho cargador no deberá cargarse ninguna otra batería, sobre todo las baterías del Alber e-fix E25. Estas tienen una tensión de 24 voltios, mientras que el cargador BC3615LA es de 36 voltios.

4.9 Indicaciones de seguridad relativas al grupo de baterías

- Se recomienda cargar completamente el grupo de baterías antes de usar por primera vez el Esprit.
- El Esprit solo debe utilizarse dentro de un rango de temperaturas de entre -25 °C y +50 °C.
- No cargue el grupo de baterías a temperaturas menores de 0 °C o superiores a 40 °C.
- El grupo de baterías no se debe exponer al calor (p. ej., radiadores) ni al fuego. Si se expone a una fuente de calor externa, el grupo de baterías puede explotar.
- Su Esprit consume energía cada vez que se utiliza. Por este motivo, recargue completamente el grupo de baterías después de cada uso siempre que sea posible.
- No se permite abrir o desmontar la carcasa del grupo de baterías. En caso de apertura inadecuada o destrucción deliberada, existe el riesgo de lesiones serias. Además, la apertura extingue todo derecho de garantía.
- No una nunca el conector hembra de carga [15] del grupo de baterías a objetos metálicos, y preste atención a que los contactos no entren bajo ningún concepto en contacto con objetos metálicos (por ejemplo, virutas metálicas).
- Si el conector hembra [15] está sucio, se debe limpiar con un paño limpio y seco.
- No sumerja nunca el grupo de baterías en agua.
- En caso de que el grupo de baterías sufra algún daño o tenga algún defecto, se deberá someter a una revisión. Póngase para ello en contacto con su distribuidor especializado, con el fin de aclarar el procedimiento a seguir con respecto a la devolución y reparación.
- Si el grupo de baterías tiene defectos o está dañado no se permite, bajo ningún concepto, seguir utilizando el Esprit. Para su reparación, consulte a su distribuidor especializado.
- Procure siempre mantener limpio y seco el grupo de baterías.

4.10 Almacenamiento del grupo de baterías

- La vida útil de un grupo de baterías depende, entre otros factores, de su almacenamiento. Por este motivo, no deje el grupo de baterías y las ruedas Esprit durante mucho tiempo en un lugar caliente. Sobre todo, tenga en cuenta que los maleteros de los vehículos aparcados al sol solo se deben utilizar para el transporte, pero no deben convertirse en el lugar normal de almacenamiento.
- Almacene el grupo de baterías y las ruedas Esprit en un lugar fresco y seco donde no pueda sufrir daños y no se pueda acceder a él sin autorización.
- Con el fin de alcanzar una vida útil óptima del grupo de baterías, este se debería almacenar a una temperatura de entre 10 °C y 23 °C, con una presión atmosférica de entre 500 y 1060 hPa, y con una humedad ambiental de entre el 10 % y el 80 %. El nivel de carga debería ser del 100 %. En estas condiciones, la vida útil del grupo de baterías es de al menos seis meses.
- Durante el almacenamiento, no exponga el grupo de baterías a ningún tipo de humedad (agua, lluvia, nieve, etc.).
- Antes de proceder a su almacenamiento, recargue el grupo de baterías y compruebe mensualmente el nivel de carga. Recárguelo en caso de que el nivel de carga descienda por debajo del 50 por ciento.

4.11 Indicaciones para el transporte y envío del grupo de baterías

- El grupo de baterías de su Esprit se considera tan seguro como las pilas secas y está autorizado para el transporte aéreo por DOT e IATA.
- Dado que las normativas para el transporte pueden cambiar anualmente, le recomendamos encarecidamente contactar, antes de iniciar un viaje, con la oficina de viajes o la compañía aérea o naviera para informarse sobre las normativas actualmente vigentes.
- Antes de emprender un viaje, tenga en cuenta las normas vigentes para el transporte de baterías de iones de litio en los países que vaya a visitar.

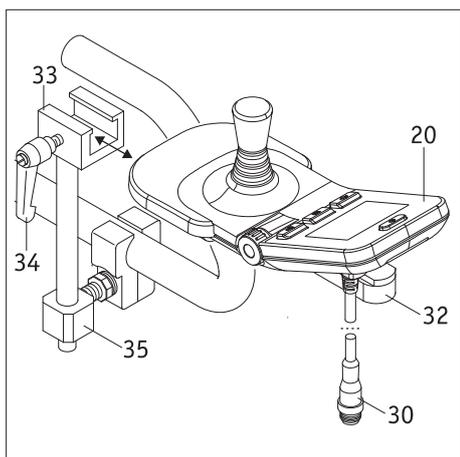

5. Aparato de mando

Con los botones y el joystick del aparato de mando se pueden activar y desactivar diversas funciones y ajustes. Las representaciones gráficas de algunos estados del display que aparecen en las siguientes instrucciones de uso pueden diferir de lo visualizado realmente en su aparato de mando.

Al mismo tiempo que aparecen en el display ciertas indicaciones se emite también una señal acústica, pero solo si dicha función está activada (véase el capítulo 5.3.7).

5.1 Montar y desmontar el aparato de mando (para el mantenimiento)

Para fijar el aparato de mando se ha montado en la silla de ruedas un mecanismo de fijación [35].

- Introduzca la barra guía [32] montada en la cara inferior del aparato de mando [20] en el elemento deslizante [33].
- Fije el aparato de mando [20] al elemento deslizante [33] con la palanca de sujeción [34].
- Introduzca el enchufe [30] del aparato de mando en el conector hembra [16] del cable de la interfaz y atornille las dos partes.
- El desmontaje del aparato de mando se realiza en orden inverso.



Antes de insertar el enchufe [30] en el conector hembra [16], preste atención a que ambas partes estén limpias y no tengan partículas metálicas adheridas. Si presentan tales partículas, retírelas con un paño limpio y seco.

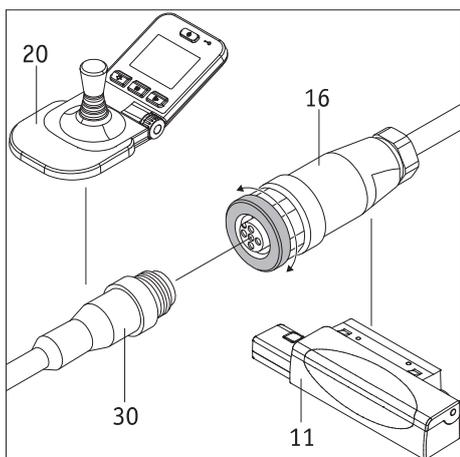

5.2 Funciones del aparato de mando

5.2.1 Conexión del sistema

Una vez que las dos ruedas Esprit estén correctamente montadas en su silla de ruedas tal como se describe en el capítulo 2.1, puede conectar el sistema con el aparato de mando [20]. **Durante la conexión no toque bajo ningún concepto el joystick [21] ni ningún otro elemento del aparato de mando. Si lo hace, se emitirá un mensaje de error.**

- Pulse brevemente el botón de conexión y desconexión [26]. El sistema se enciende y en el display [25] aparece durante unos 3 segundos la pantalla inicial del Esprit. A continuación aparece la pantalla de conducción que puede ver junto a estas líneas (encontrará el significado de los símbolos en el capítulo 5.3.1).
(Las figuras de la izquierda pueden diferir de lo mostrado realmente en el display de su aparato de mando, dado que las funciones se pueden activar o desactivar).
- Si todavía no está familiarizado con el Esprit y sus características de conducción, le recomendamos reducir temporalmente al mínimo la velocidad límite alcanzable con la ayuda del interruptor giratorio [29] (véase el capítulo 5.2.6).
- A continuación puede poner en marcha las dos ruedas Esprit con el joystick [21]. Sin embargo, lea en primer lugar las indicaciones de seguridad y advertencias de peligro del capítulo 3.
- Si no se mueven las ruedas conectadas, se produce una desconexión automática al cabo de 10 minutos. Encontrará más información al respecto en el capítulo 5.5.

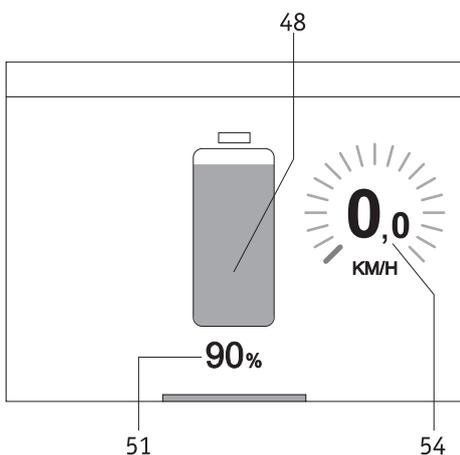
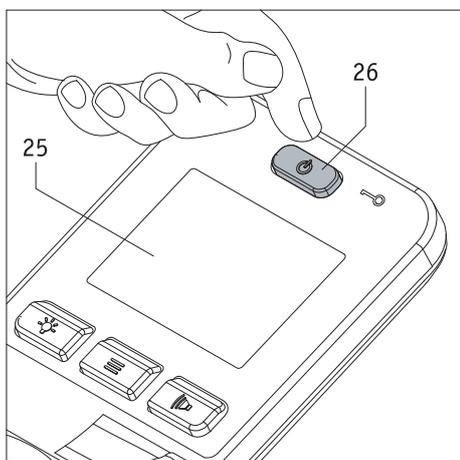

Si después de la conexión, aparece en el display una indicación totalmente distinta de la mostrada aquí, se ha producido un fallo. Consulte en ese caso la lista de códigos de error del capítulo 6.



El menú Selección del idioma solo aparece en la primera puesta en servicio, tras conectarse el aparato de mando (véase el capítulo 5.4). En este menú puede fijar el idioma del display.

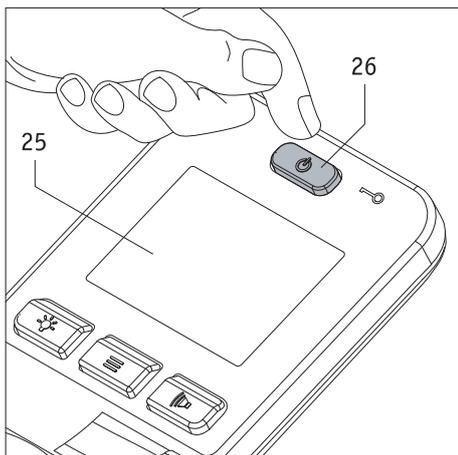

5.2.2 Desconexión del sistema

Cuando haya concluido un trayecto y no vaya a realizar otro en mucho tiempo, le recomendamos que desconecte siempre el Esprit. Por una parte ahorrará energía y, por otra parte, evitará que el Esprit pueda ponerse accidentalmente en marcha al tocar sin querer el joystick.

- Pulse el botón [26]. El aparato de mando se desconecta y el display [25] se apaga.

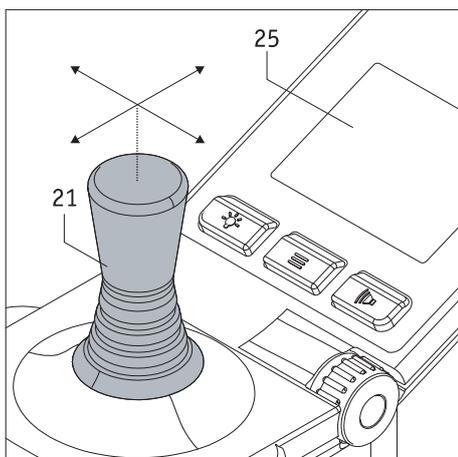

5.2.3 Conducción con el joystick

El Esprit se conduce con el joystick [21], que permite al usuario determinar tanto la velocidad como la dirección de avance.

Si desvía mínimamente el joystick en la dirección de avance que desee se inicia el desplazamiento a velocidad baja. Esta va aumentando a medida que se desvía el joystick. La velocidad límite prefijada (véase el capítulo 5.5) se alcanza con la desviación completa del joystick. Por motivos de seguridad, la velocidad se reduce automáticamente al dar marcha atrás.

En la posición [54] del display [25] se indica la velocidad como sigue:

- La velocidad prefijada como diagrama de barras verde y, brevemente, como número verde
- La velocidad actual como número blanco

Al dar marcha atrás aparece 0 km/h en color blanco.

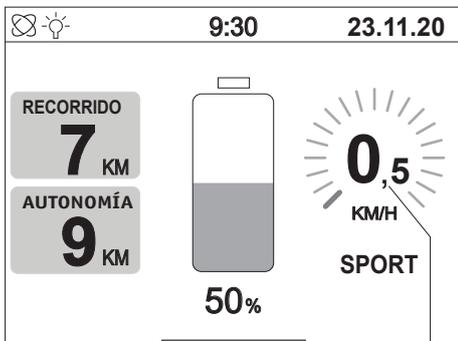

54



Las primeras veces que conduzca, utilice una velocidad baja para familiarizarse con el comportamiento de marcha del Esprit.



Ajuste la velocidad a cada situación de conducción concreta. Para prevenir accidentes, reduzca la velocidad límite, sobre todo en condiciones de conducción difíciles y en zonas de interior.



No se apoye en el brazo giratorio ni en el aparato de mando. Para apoyarse, levantarse o volver a colocarse en el asiento, utilice siempre el apoyabrazos de la silla de ruedas.



Si el mecanismo de fijación que soporta el aparato de mando pierde su horizontalidad o se tuerce al apoyarse sobre él o al apoyarse sobre el aparato de mando directamente, dicho mecanismo deberá ponerse de nuevo en la posición horizontal que tenía originalmente. Dicho ajuste solo puede ser realizado por un distribuidor autorizado de Alber.

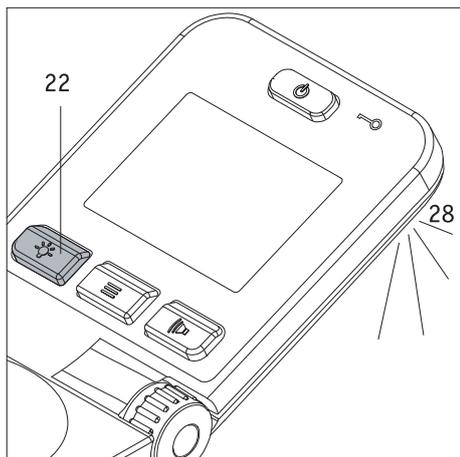

5.2.4 Iluminación del entorno

En la parte inferior del aparato de mando se encuentra la iluminación del entorno [28]. Esta permite iluminar de forma limitada objetos situados a una distancia relativamente corta del aparato de mando. La iluminación del entorno se enciende y apaga pulsando brevemente el botón [22].



La iluminación del entorno sirve únicamente para una iluminación mínima del entorno del aparato de mando. Para la conducción nocturna en la vía pública deberán observarse las normas nacionales del país en cuestión y, en caso necesario, montarse en la silla de ruedas los dispositivos de iluminación prescritos.

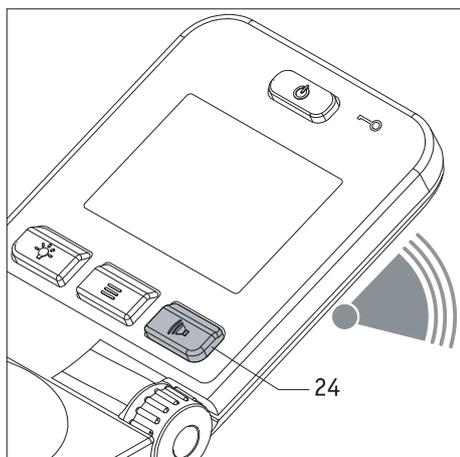

5.2.5 Señal de advertencia

Al pulsar el botón [24] suena una señal de advertencia en el aparato de mando.

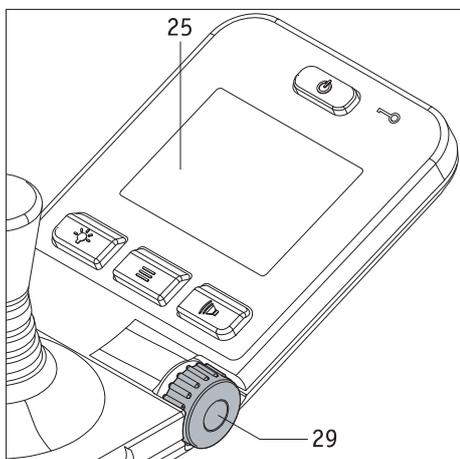

5.2.6 Limitación de la velocidad

La velocidad mínima de su Esprit es de 0,5 km/h, y se puede aumentar en diferentes escalones y con la máxima desviación del joystick [21] hasta una velocidad máxima de 6 km/h.

Para distintas situaciones de conducción, p. ej. en el interior, también es posible limitar individualmente la velocidad límite alcanzable. Para este fin, seleccione en el interruptor giratorio [29] la velocidad límite que desee. Esta aparece indicada en la posición [54] del display [25] con un número de color blanco y un diagrama de barras verde.

La velocidad límite definida así por usted se alcanza al desviar completamente el joystick [21]. Por motivos de seguridad, la velocidad se reduce automáticamente un 50 por ciento al dar marcha atrás.

El ajuste de la velocidad límite se puede realizar con la silla parada o en marcha. Entonces, el valor ajustado aparece durante aprox. 3 segundos en el display antes de que vuelva a aparecer indicada la velocidad real a la que se está desplazando.



Las primeras veces que conduzca, utilice una velocidad baja para familiarizarse con el comportamiento de marcha del Esprit.



Ajuste la velocidad a cada situación de conducción concreta. Para prevenir accidentes, reduzca la velocidad límite, sobre todo en condiciones de conducción difíciles y en zonas de interior.

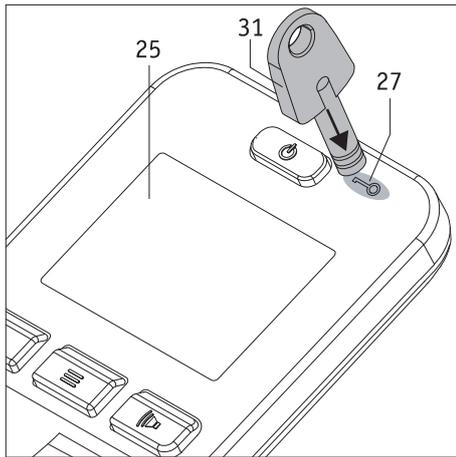

5.2.7 Inmovilizador

Su Esprit está equipado con un inmovilizador para evitar el uso indebido por terceros.

Activar el inmovilizador

- Coloque la llave [31] durante aprox. 2 segundos directamente encima del símbolo de la llave [27] del aparato de mando. De esta manera se activa el inmovilizador y aparece en el display el mensaje "Inmovilizador activo" que puede ver junto a estas líneas.
- El Esprit ya no se puede utilizar. El mensaje "Inmovilizador activo" sigue apareciendo en el display hasta que usted desconecta el Esprit o se desconecta automáticamente. El inmovilizador, sin embargo, permanece siempre activado.
- Al conectar nuevamente el Esprit, el display sigue indicando que el inmovilizador está activado.

Desactivar el inmovilizador

Coloque la llave [31] durante aprox. 2 segundos directamente encima del símbolo de la llave [27] del aparato de mando. De esta manera se desactiva el inmovilizador y en el display vuelve a aparecer la pantalla de conducción (véase el capítulo 5.3.2).



El inmovilizador no constituye una protección antirrobo, dado que se pueden desacoplar las ruedas de accionamiento para desplazar la silla de ruedas.

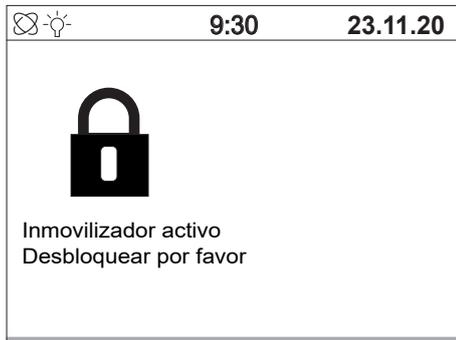

5.3 Menús del aparato de mando

Los parámetros de la mayoría de las funciones consignadas en el aparato de mando pueden ser modificados individualmente por el usuario de la silla de ruedas. Otros parámetros, entre otros los que influyen de forma determinante en el comportamiento de conducción del Esprit, solo pueden ser modificados por su distribuidor especializado. Este estará encantado de asesorarle acerca de las posibilidades disponibles.

5.3.1 Estructura de menús (vista general) y botones correspondientes en el aparato de mando

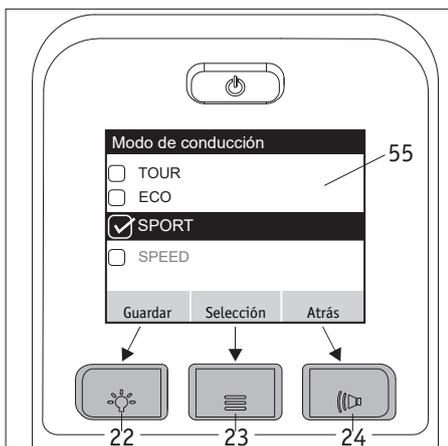
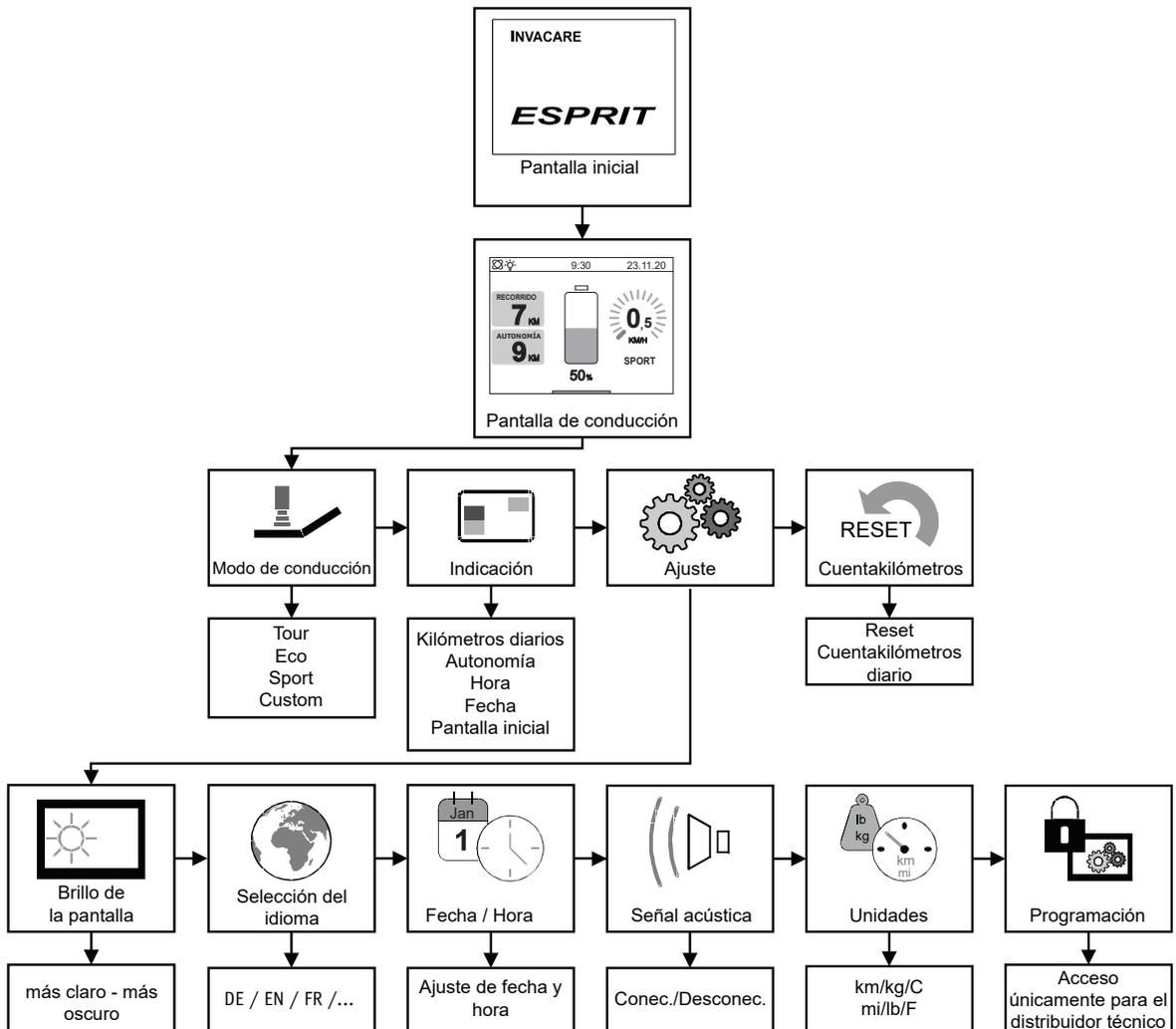

Los menús y submenús tienen asignados los siguientes botones del aparato de mando.

Indicación **Guardar**

Guardar o ajustar un parámetro: pulsar el botón [22]

Indicación **Selección**

Salto a un menú o submenú o activación de un parámetro: pulsar el botón [23]

Indicación **Atrás**

Retroceder un nivel (;sin guardar!): pulsar el botón [24]

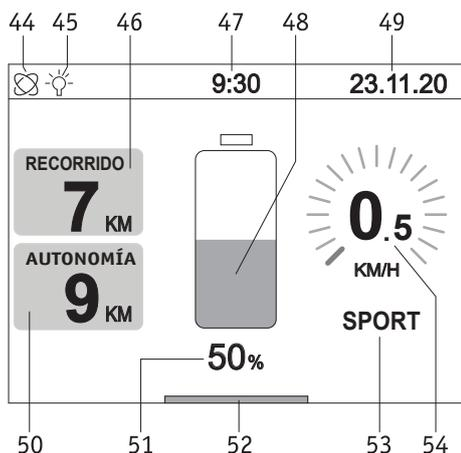

5.3.2 Indicaciones en la pantalla de conducción

Al conectar el aparato de mando, aparece primero la pantalla inicial Alber (si está activada) y, al cabo de unos 3 segundos, la pantalla de conducción que puede ver junto a estas líneas. La figura muestra todos los símbolos que pueden aparecer en el display del aparato de mando.

Los símbolos [48], [51], [52] y [54] aparecen siempre; todos los demás símbolos pueden ser configurados individualmente por el usuario (para más detalles, véanse los siguientes capítulos).

Una excepción es el símbolo [53]. Aquí aparecen los modos de conducción TOUR, ECO, SPORT y CUSTOM (sus características se describen en el capítulo 5.3.4). Con excepción del modo de conducción TOUR, todos los modos se indican en el display.

Su significado es el siguiente:

- [44] = El asistente de conducción está activo y asiste al usuario durante el trayecto.
Si el sensor de giro del aparato de mando detecta una pendiente ascendente, el software del Esprit reduce automáticamente la aceleración del sistema para evitar que la silla vuelque sobre los apoyos anti-vuelco.
- [45] = El símbolo se muestra automáticamente en cuanto se conecta la iluminación del entorno (véase el capítulo 5.2.4) con el botón [15].
- [46] = Indicación de los kilómetros recorridos desde el arranque o el último RESET.
- [47] = Hora actual (requiere un ajuste previo; véase el capítulo 5.3.7).
- [48] = Indicación visual de la capacidad del grupo de baterías.
- [49] = Fecha actual (requiere un ajuste previo; véase el capítulo 5.3.7).
- [50] = Recorrido que se puede realizar todavía en condiciones ideales y con la capacidad restante del grupo de baterías.
- [51] = Indicación de la capacidad del grupo de baterías en %.
- [52] = Barra indicadora "Sistema preparado para la marcha".
- [53] = Modo de conducción prefijado.
- [54] = Velocidad límite prefijada (indicador numérico y diagrama de barras circular), véase el capítulo 5.2.6.

En la pantalla de color, la mayoría de las indicaciones son de color blanco sobre un fondo negro. Las indicaciones [48], [53] y [54] aparecen en color verde.

Cuando el grupo de baterías alcanza una capacidad restante del 20 %, las indicaciones [48], [53] y [54] aparecen de color naranja, y a partir de una capacidad restante del 10 %, de color rojo. En ambos casos, la barra indicadora [52] ocupa todo el ancho de la pantalla; además, deja de aparecer la autonomía en el símbolo [50]. Esta configuración de pantalla pretende recordarle la necesidad de cargar el grupo de baterías cuanto antes.

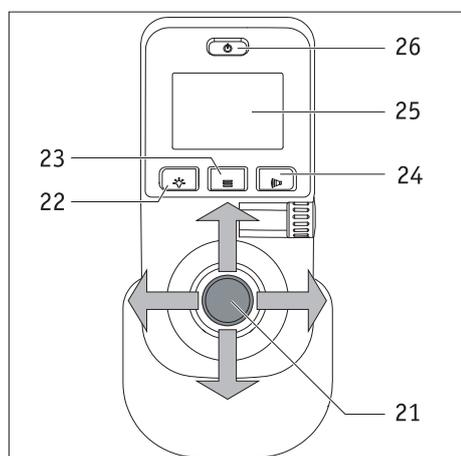

5.3.3 Acceso a los menús

- Para acceder a los distintos menús tiene que pulsar el botón Función de menú [23] mientras se esté mostrando la pantalla de conducción. Después de hacerlo aparecen en el display [25] sucesivamente los menús *Modo de conducción*, *Indicación*, *Ajuste*, *Cuentakilómetros* y *Reset*.
- Mueva el joystick [21] hacia la izquierda o la derecha para abrir el menú que desee.
- Pulse el botón Función de menú [23] en cuanto se muestre el menú que desee en el centro del display [25]. De esta manera se accede al submenú para el ajuste de los distintos parámetros (véase el siguiente capítulo).



5.3.4 Menú *Modo de conducción*

- Seleccione el menú *Modo de conducción* y pulse el botón Función de menú [23] para acceder al submenú correspondiente.
- En el submenú aparece la pantalla *Modo de conducción* con los parámetros TOUR, ECO, SPORT y (si está activado) SPEED.
- Mueva el joystick [21] hacia delante o hacia atrás; de esta manera, los parámetros pasan por debajo de una barra negra.
- El parámetro situado debajo de la barra se activa moviendo el joystick [21] hacia la izquierda o la derecha o pulsando el botón [23]. Cuando el parámetro está activado, aparece precedido de un cuadrado con un signo de verificación.
- Una vez activado el parámetro que desee, se tiene que **guardar**. Para este fin, pulse el botón [22] del aparato de mando.
- Seleccione otros menús o vuelva a pulsar el botón [24] para volver a la pantalla de conducción.



Características de los modos de conducción

TOUR: Ajustes estándar (no aparece en la pantalla de conducción en la posición [53]).

ECO: Valores de aceleración y deceleración reducidos.

SPORT: Ajuste dinámico de la aceleración y el comportamiento de giro entre sí.

SPEED: (Solo para el Esprit E34z con aparato de mando de 8 km/h): Modo de conducción con control dinámico y una velocidad límite de 8 km/h.

NOTA: Si la capacidad del grupo de baterías baja por debajo del 20 por ciento, en la siguiente parada se reduce automáticamente la velocidad prefijada a 6 km/h.



5.3.5 Menú *Indicación*

- Seleccione el menú *Indicación* y pulse el botón Función de menú [23] para acceder al submenú correspondiente.
- En el submenú aparecen los parámetros *Kilómetros diarios*, *Autonomía*, *Hora*, *Fecha* y *Pantalla inicial*.
- Mueva el joystick [21] hacia delante o hacia atrás; de esta manera, los parámetros pasan por debajo de una barra negra.
- El parámetro situado debajo de la barra se activa moviendo el joystick [21] hacia la izquierda o la derecha o pulsando el botón [23]. Cuando el parámetro está activado, aparece precedido de un cuadrado con un signo de verificación.
- Todos los parámetros se pueden activar o desactivar.
- Después de activar uno o varios parámetros, estos se tienen que guardar. Para este fin, pulse el botón [22] del aparato de mando.
- Seleccione otros menús o vuelva a pulsar el botón [24] para volver a la pantalla de conducción.



5.3.6 Menú *Reset cuentakilómetros diario*

- Seleccione el menú *Reset cuentakilómetros diario* y pulse el botón Función de menú [23] para acceder al submenú correspondiente.
- En el submenú se muestra la pantalla *Reset cuentakilómetros diario*, en la cual se indican los kilómetros recorridos.
- Pulse el botón [22] del aparato de mando para poner a cero el cuentakilómetros diario, o el botón [24] para volver al menú *Modo de conducción* sin resetear el cuentakilómetros diario.
- Seleccione otros menús o vuelva a pulsar el botón [24] para volver a la pantalla de conducción.



5.3.7 Menú *Ajuste*

Seleccione el menú *Ajuste* y pulse el botón Función de menú [23]. De esta manera accederá a un submenú con los puntos *Brillo de la pantalla*, *Selección del idioma*, *Fecha/hora*, *Señal acústica*, *Unidades* y *Programación*.

Cada uno de estos puntos tiene asignado un submenú en el cual puede realizar los ajustes que se describen a continuación.

Tal como se ha explicado en los capítulos anteriores, los parámetros se pueden recorrer y activar o desactivar con el joystick. Asimismo, la navegación y la memorización se realizan de la manera ya conocida con los botones [22] (Guardar), [23] (Salto a un submenú) y [24] (Retroceder un nivel sin guardar).

Submenú *Brillo de la pantalla*

Empujando el joystick [21] hacia la izquierda o la derecha se puede reducir o aumentar el brillo de la pantalla.

Submenú *Selección del idioma*

Empujando el joystick [21] hacia la izquierda o la derecha se puede ajustar el idioma utilizado en las indicaciones del display.

Submenú *Fecha/hora*

Empujando el joystick [21] hacia la izquierda o la derecha se puede navegar por los distintos parámetros.

Empujando el joystick [21] hacia delante o hacia atrás, los parámetros pueden aumentarse o reducirse.

Solo se puede editar el parámetro que aparece en el display de color gris.

Submenú *Señal acústica*

Empujando el joystick [21] hacia la izquierda o la derecha se pueden activar o desactivar las señales acústicas del aparato de mando.

Submenú *Unidades*

Empujando el joystick [21] hacia la izquierda o la derecha se pueden visualizar algunos datos en el sistema de medidas métrico o angloamericano.

Submenú *Programación*

Este submenú solo está disponible para su distribuidor especializado y sirve para modificar o adaptar diferentes parámetros que afectan a las características de conducción del Esprit.

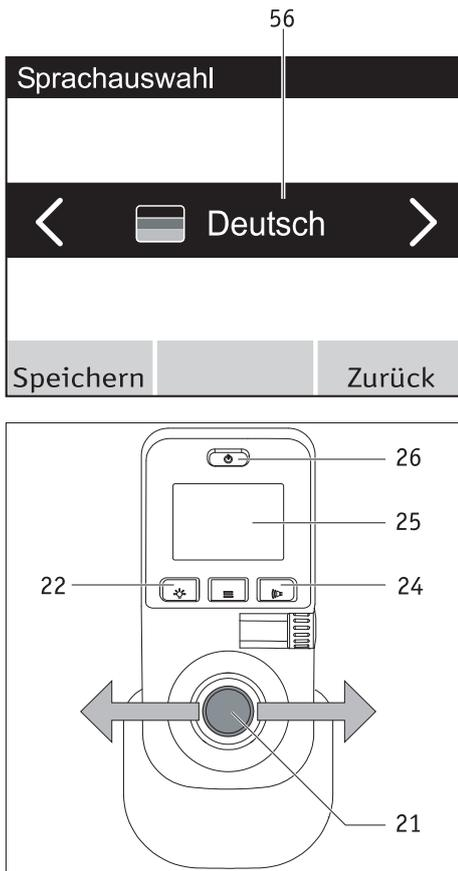

5.4 Ajuste del idioma del país en la primera puesta en servicio del Esprit

Al poner en servicio el Esprit por primera vez hay que fijar el idioma que desee. Generalmente, esta operación ya ha sido realizada por su distribuidor especializado antes de entregarle el Esprit. De no ser así, proceda como sigue:

- Conecte el aparato de mando pulsando el botón de conexión y desconexión [26]. En el display [25] aparece durante unos 3 segundos la pantalla inicial del Esprit y, después, el menú *Selección del idioma* que puede ver junto a estas líneas (con la indicación "Deutsch").
- Moviendo el joystick [21] hacia la izquierda o la derecha, aparecen en el campo de selección [56] del display los distintos idiomas disponibles.
- Cuando aparezca el idioma que desea, pulse en el aparato de mando el botón [22]. De esta manera, el idioma seleccionado queda memorizado de forma permanente. A continuación, se vuelve automáticamente al menú de conducción.
- Pulsando el botón [24] se puede saltar la selección del idioma. Sin embargo, esta volverá a aparecer cuando se vuelva a iniciar el sistema.
- Puede volver a cambiar el idioma seleccionado en cualquier momento; consulte para ello el capítulo 5.3.7.



Si no se ha memorizado ningún idioma en la primera puesta en servicio del Esprit, la selección del idioma vuelve a aparecer al conectar de nuevo el aparato de mando.



Si tiene algún problema al ajustar el idioma, póngase en contacto con su distribuidor especializado.

5.5 Parámetros de conducción

El software del aparato de mando incluye una serie de parámetros de conducción que pueden ser modificados por su distribuidor especializado según sus necesidades y deseos individuales.

Si las características de conducción se han adaptado a sus necesidades individuales, en el menú Modo de conducción (véase el capítulo 5.3.4) y en la pantalla de conducción aparece la indicación CUSTOM. Entonces ya no se pueden seleccionar otros modos de conducción.



6. Mensajes de advertencia y de error

6.1 Resumen

En caso de funcionamiento anómalo, en el display del aparato de mando aparecen, en el lado izquierdo, una representación gráfica del error y en el lado derecho, un código de error (en este ejemplo, el código M52).

Como ocurre en otros ámbitos, una desconexión y posterior conexión del aparato de mando puede bastar para corregir el error.

En la siguiente tabla están listados aquellos códigos de error cuya causa se suele poder eliminar con poco trabajo. Si la solución indicada no surte efecto y sigue apareciendo el código de error, póngase en contacto con su distribuidor especializado.

Si en el display del aparato de mando aparece un error que no figure en la siguiente tabla, póngase también en contacto con su distribuidor especializado.

Indicación	Error	Solución
B10	No es posible la retroalimentación de energía porque la corriente en el grupo de baterías es demasiado alta	<ul style="list-style-type: none"> Desconecte el sistema y vuelva a conectarlo. A ser posible, continúe el trayecto subiendo una pendiente.
B11	Retroalimentación de energía demasiado alta; la velocidad se reduce	<ul style="list-style-type: none"> Siga conduciendo con cuidado y evite bajar pendientes.
B12	Retroalimentación de energía alta	<ul style="list-style-type: none"> Reduzca la velocidad y evite bajar pendientes.
B13	Corriente de descarga demasiado alta	<ul style="list-style-type: none"> Desconecte el sistema y vuelva a conectarlo. Siga conduciendo con cuidado.
B14	Corriente de descarga demasiado alta; la velocidad se reduce	<ul style="list-style-type: none"> Siga conduciendo con cuidado y evite subir pendientes.
B15	Corriente de descarga alta	<ul style="list-style-type: none"> Reduzca la velocidad y evite subir pendientes.
De B16 a B18	Tensión en el grupo de baterías demasiado baja	<ul style="list-style-type: none"> Cargue el grupo de baterías.
De B19 a B21	Tensión en el grupo de baterías con la retroalimentación demasiado alta	<ul style="list-style-type: none"> Desconecte el sistema y vuelva a conectarlo. Siga conduciendo con cuidado.
C28	Joystick accionado durante la conexión	<ul style="list-style-type: none"> ¡No toque el joystick durante la conexión!
C30	Inclinación demasiado grande	<ul style="list-style-type: none"> Compruebe que el aparato de mando esté colocado en posición horizontal.
C31	Error del sensor de giro	<ul style="list-style-type: none"> No es posible la comunicación con el sensor. Desconecte y vuelva a conectar; si el error no desaparece, póngase en contacto con su distribuidor especializado.
I04	Error de comunicación del mando para el acompañante	<ul style="list-style-type: none"> Desconecte el sistema y vuelva a conectarlo.
I05	Botón del mando para el acompañante pulsado durante la conexión	<ul style="list-style-type: none"> Desconecte el sistema y vuelva a conectarlo.
I08, I09	Activada la protección de arranque del mando para el acompañante	<ul style="list-style-type: none"> Suelte el mando para el acompañante. Desconecte el sistema y vuelva a conectarlo.
M10, M11	Comprobación del sistema electrónico del accionamiento fallida	<ul style="list-style-type: none"> Desconecte el sistema y vuelva a conectarlo. Cambie las dos ruedas del lado izquierdo al derecho y del lado derecho al izquierdo.
M12, M13	Error de margen de tensión del accionamiento	<ul style="list-style-type: none"> Desconecte el sistema y vuelva a conectarlo. Cambie las dos ruedas del lado izquierdo al derecho y del lado derecho al izquierdo. Si el error cambia de M13 a M12: Vuelva a intercambiar las ruedas.
M14, M15	Error de rango de temperaturas del accionamiento	<ul style="list-style-type: none"> Reduzca la velocidad. Deje que se enfríe el accionamiento. Cambie las dos ruedas del lado izquierdo al derecho y del lado derecho al izquierdo.

Indicación	Error	Solución
De M16 a M19	Error de sobrecarga del accionamiento	<ul style="list-style-type: none"> • La carga es demasiado alta para el accionamiento. Evite una sobrecarga.
De M20 a M51	Comprobación del sistema electrónico del accionamiento fallida	<ul style="list-style-type: none"> • Desconecte el sistema y vuelva a conectarlo. • Cambie las dos ruedas del lado izquierdo al derecho y del lado derecho al izquierdo.
M52	Accionamiento desacoplado a la derecha	<ul style="list-style-type: none"> • Acople la rueda derecha.
M53	Accionamiento desacoplado a la izquierda	<ul style="list-style-type: none"> • Acople la rueda izquierda.
M54	Accionamiento desacoplado a izquierda y derecha	<ul style="list-style-type: none"> • Acople ambas ruedas.
M55, M56	Temperatura en el accionamiento alta	<ul style="list-style-type: none"> • Reduzca la velocidad. • Deje que se enfríe el accionamiento.
S10, S11	No es posible la comunicación con la rueda	<ul style="list-style-type: none"> • Desconecte el sistema y vuelva a conectarlo. • Cambie las dos ruedas del lado izquierdo al derecho y del lado derecho al izquierdo. • Si el error cambia de S10 a S11: Vuelva a intercambiar las ruedas.
S12	No es posible la comunicación con el grupo de baterías	<ul style="list-style-type: none"> • Desconecte el sistema, extraiga del grupo de baterías el enchufe del aparato de mando y saque el grupo de baterías de la interfaz. • A continuación, vuelva a insertar el grupo de baterías en la interfaz y conecte el aparato de mando.
S13	No es posible la comunicación en el sistema	<ul style="list-style-type: none"> • Compruebe todas las conexiones de los enchufes.
S15	La comunicación se ha interrumpido durante el trayecto	<ul style="list-style-type: none"> • Compruebe todas las conexiones de los enchufes. • Desconecte el sistema y vuelva a conectarlo.
S17	Error comunicación externa	<ul style="list-style-type: none"> • Póngase en contacto con su distribuidor especializado.



Si aparece en el display un código de error que no figure en la tabla, vuelva a desconectar y conectar el Esprit. Si de ese modo no se subsana el error, póngase en contacto con su distribuidor especializado. Según el tipo de error, puede ser necesario enviar el componente afectado a Alber para su reparación.



6.2 Mensaje de advertencia de pendiente ascendente y descendente

6.2.1 Pendiente ascendente

La pendiente nominal del Esprit es de 6° (10,5 %). Al desplazarse por una pendiente ascendente mayor que dicho valor, en el aparato de mando aparece el símbolo de advertencia que puede ver junto a estas líneas. Reduzca la velocidad y salga de la pendiente ascendente lentamente y con cuidado.



6.2.2 Pendiente descendente

La pendiente nominal del Esprit es de 6° (10,5 %). Al desplazarse por una pendiente descendente mayor que dicho valor, en el aparato de mando aparece el símbolo de advertencia que puede ver junto a estas líneas. Reduzca la velocidad y salga de la pendiente descendente lentamente y con cuidado.



Si se supera una pendiente o inclinación de 30 grados se emite el mensaje de advertencia C30 (véase el capítulo 6.1). Este tipo de error suele significar el ángulo con el que está instalado el aparato de mando está fuera del rango admisible.



Al transitar por pendientes ascendentes, descendentes o por rampas muy inclinadas, el respaldo de la silla de ruedas deberá encontrarse siempre totalmente levantado (en caso de que se pueda reclinar o girar hacia fuera) para evitar que el sistema pueda volcar sobre los apoyos anti-vuelco.

7. Almacenamiento, cuidado, mantenimiento y eliminación

7.1 Almacenamiento

Cuando la silla de ruedas y, con ella, el Esprit se vayan a almacenar durante un período de tiempo prolongado (p. ej., durante varios meses), se deberán observar los siguientes puntos:

- Almacene la silla de ruedas conforme a las especificaciones del fabricante.
- Proteja los componentes del Esprit contra la humedad mediante láminas.
- Almacene la silla de ruedas y todos los componentes del Esprit en un lugar seco.
- Preste atención a que no pueda penetrar humedad en la silla de ruedas o los componentes del Esprit ni se pueda formar condensación encima de ellos.
- Preste atención a que la silla de ruedas y el Esprit no queden expuestos de manera permanente a la radiación solar (p. ej., a través de ventanas).
- Preste atención a que no puedan acceder personas no autorizadas, en particular niños, al lugar en cuestión.
- Tenga en cuenta las indicaciones para el almacenamiento del grupo de baterías que figuran en el capítulo 4.10.
- Antes de una nueva puesta en marcha se debe limpiar la silla de ruedas y los componentes del Esprit. En particular, no debe haber partículas metálicas en el enchufe [30] del aparato de mando ni en el conector hembra [16] de la interfaz.
- Compruebe si es necesario realizar un mantenimiento del dispositivo antes de volver a ponerlo en marcha (véase el capítulo 7.4) y encargue su ejecución si es necesario.

7.2 Cuidado



La penetración de agua puede destruir el accionamiento.

Por este motivo, no limpie nunca los componentes del Esprit con agua corriente o un limpiador de alta presión.

Preste siempre atención a que no penetren líquidos ni humedad al interior del cubo de la rueda. En consecuencia, es necesario proceder con una precaución especial al limpiar el Esprit. Observe especialmente las indicaciones siguientes:

- Para todos los procesos de limpieza en la superficie de la rueda solo se deben utilizar paños ligeramente humedecidos con agua.
- Para la limpieza de los componentes no se deben utilizar productos abrasivos o agresivos.
- La limpieza de los componentes no se debe realizar, bajo ningún concepto, con agua corriente, p. ej., una manguera de agua o un limpiador de alta presión. Podría penetrar agua y causar daños irreparables en el sistema electrónico.

Alber GmbH no acepta ningún tipo de responsabilidad en caso de daños o daños consecuenciales causados por la penetración de agua. Asimismo, estos casos no quedan cubiertos por la garantía.

7.3 Reutilización

Si su seguro médico le ha facilitado un Esprit y usted ya no lo necesita, debe de comunicarlo a su seguro médico, a un representante de Alber o a su distribuidor especializado en productos sanitarios. Así, el Esprit se podrá reutilizar de forma sencilla y económica.

Antes de la reutilizar el Esprit, se recomienda someterlo a un mantenimiento. Los soportes con los que se fija el Esprit a la silla de ruedas pueden ser retirados sencilla y rápidamente por su distribuidor autorizado o por el representante de Alber cuando no se necesite más la silla de ruedas o bien para montarlos en otra silla de ruedas.

Además de seguir las indicaciones de limpieza del capítulo 7.1, en caso de reutilización deberá realizarse una desinfección de los aros de propulsión y de todas las piezas de plástico de los componentes del Esprit que sean accesibles desde el exterior. Para ello, utilice únicamente los desinfectantes a base de alcohol autorizados por el Instituto Robert Koch (RKI); tiempo de actuación y concentración conforme a las recomendaciones del fabricante.

Ejemplo: Bacillol AF, tiempo de actuación 15 minutos.

7.4 Mantenimiento

En Alemania, la puesta a punto de productos sanitarios se encuentra regulada en el reglamento MPBetreibV § 7. Este define las medidas de puesta a punto (en especial, inspecciones y trabajos de mantenimiento) necesarias para garantizar el funcionamiento seguro y correcto de los productos sanitarios de forma duradera.

Para el mantenimiento de nuestros productos se ha determinado con base en la observación del mercado la conveniencia de un intervalo de 2 años en caso de condiciones de servicio normales. Este valor orientativo de 2 años puede variar en función del grado de utilización de nuestro producto y del comportamiento del usuario. La comprobación del grado de utilización y del comportamiento del usuario es competencia de la empresa explotadora. En todo caso, recomendamos aclarar previamente la asunción del coste de trabajos de mantenimiento en nuestros productos con los proveedores de atención médica o mutuas, también con vistas a eventuales contratos existentes.

7.5 Eliminación



Este aparato, su grupo de baterías y los accesorios son artículos duraderos.

No obstante, pueden contener materiales potencialmente perjudiciales para el medio ambiente si se desechan en lugares (p. ej., en vertederos) no previstos según las leyes actuales vigentes en el país correspondiente.

El símbolo del "cubo de basura tachado" (según la Directiva RAEE) figura en este producto para recordar al usuario su obligación de reciclarlo.

Por ello, le rogamos que actúe de forma respetuosa con el medio ambiente y que entregue este producto al fin de su vida útil a la empresa o punto de reciclaje regional correspondiente.

Infórmese sobre la normativa relativa a la eliminación de residuos vigente en su país, porque la Directiva RAEE no se aplica en todos los países europeos para este producto. Como alternativa, el Esprit se puede devolver a Alber o a los distribuidores de Alber especializados para que los eliminen de forma correcta y respetuosa con el medio ambiente.

8. Comunicaciones sobre la seguridad de los productos

Todos los componentes del Esprit se han sometido a numerosas pruebas de funcionamiento y extensas comprobaciones. En caso de que, a pesar de todo, surgiera algún problema imprevisto en el funcionamiento del Esprit, la correspondiente información de seguridad para el cliente estaría rápidamente disponible en las siguientes páginas de Internet:

- Página web de la empresa Alber (fabricante del Esprit)
- Página web del Instituto Federal Alemán de Medicamentos y Productos sanitarios (BfArM)

Si fuera necesario aplicar medidas correctoras, Alber informaría al distribuidor especializado en productos sanitarios que, por su parte, se pondría en contacto con usted.

9. Vida útil del producto

En lo que respecta a la vida útil estimada de este producto, consideramos un promedio de cinco años, siempre que el producto se utilice conforme a lo previsto y se cumplan todas las especificaciones de mantenimiento y revisiones. Esta vida útil se puede superar en caso de manejo, mantenimiento, conservación y uso cuidadosos del producto, y en la medida en que no surjan límites técnicos en función del desarrollo de la ciencia y tecnología. Sin embargo, la vida útil también se puede reducir considerablemente en caso de uso extremo y utilización inadecuada. La especificación de la vida útil exigida por las normas no representa ninguna garantía adicional.

10. Garantía legal, garantía comercial y responsabilidad

10.1 Garantía por deficiencias

Alber garantiza que el Esprit no presenta ninguna deficiencia en el momento de la entrega. Los derechos de esta garantía caducan a los 24 meses de la entrega del Esprit.

10.2 Garantía de durabilidad

Alber ofrece una garantía de durabilidad de 24 meses para el Esprit.

Esta garantía no cubre lo siguiente:

- Los aparatos cuyos números de serie hayan sido cambiados, alterados o borrados.
- Piezas de desgaste, por ejemplo neumáticos, elementos de mando y radios.
- Defectos por desgaste natural, manipulación incorrecta, especialmente defectos debidos al incumplimiento de este manual de instrucciones, accidentes, daños por negligencia, desperfectos por fuego o agua, fuerza mayor y otras causas que estén fuera del área de influencia de Alber.
- Los trabajos de mantenimiento condicionados por el uso diario (p. ej., el cambio de neumáticos).
- La revisión del aparato sin que se hayan detectado fallos.

10.3 Responsabilidad

Alber GmbH como fabricante del Esprit no es responsable de su seguridad si:

- El Esprit se trata de un modo impropio o inadecuado.
- El mantenimiento del Esprit no es realizado cada 2 años por un distribuidor autorizado o por Alber GmbH.
- El Esprit se utiliza contraviniendo lo indicado en este manual de instrucciones.
- El Esprit se utiliza con la batería insuficientemente cargada.
- En el Esprit se realizan reparaciones u otros trabajos por parte de personas no autorizadas.
- Se montan o se acoplan al Esprit piezas de terceros.
- Se desmontan piezas del Esprit.

11. Nota legal importante para el usuario de este producto

Los incidentes ocurridos debido a fallos de funcionamiento del producto y que conlleven daños personales graves se deben notificar al fabricante y a la autoridad competente del Estado miembro de la UE, en el que el usuario resida.

En la República Federal de Alemania se debe informar a:

- Alber GmbH (véase la dirección en el dorso de este manual de instrucciones)
- Instituto Federal de Medicamentos y Productos Sanitarios (BfArM),
Kurt-Georg-Kiesinger-Allee 3
53175 Bonn
www.bfarm.de

En otros Estados miembros de la UE, informe por favor a:

- Los representantes de Alber GmbH (véase la dirección en el dorso de este manual de instrucciones)
- La autoridad competente en su país si se producen incidentes con productos sanitarios

Puede obtener una visión general de las autoridades competentes en la página de Internet

<http://ec.europa.eu/growth/sectors/medical-devices/contacts/>

12. Datos técnicos

Rueda	
Autonomía (*):	hasta 15 km conforme a ISO 7176 - 4
Pendiente nominal:	hasta 6° (10,5 %).
Velocidad:	de 0,5 a 6 km/h o bien de 0,5 a 8 km/h Se deben tener en cuenta los valores límite establecidos por el fabricante de la silla de ruedas y los códigos de circulación de cada país.
Potencia nominal del motor:	Versión de 6 km/h: 2 x 110 W Versión de 8 km/h: 2 x 150 W
Tensión de servicio:	36 V
Tensión de desconexión:	33,3 V
Temperatura de servicio:	de -25 °C a +50 °C
Peso de la persona:	máx. 125 kg
Peso total admisible:	máx. 180 kg
Grupo de baterías	
Tipo de batería:	de plomo AGM
Tensión nominal de servicio:	36 V
Capacidad:	275 Wh
Temperatura de carga:	de 0 °C a +40 °C
Temperatura de servicio:	de -25 °C a +50 °C
Clase de protección:	IPX4
Potencia nominal de la batería C5:	7,65 Ah
Sistema	
Temperatura de almacenamiento:	de -40 °C a +65 °C (excepto para el grupo de baterías)
Peso de las piezas individuales	
Rueda:	- 7,7 kg (con neumático a prueba de pinchazos) - 6,7 kg (con neumático con cámara de aire)
Grupo de baterías:	8,8 kg
Aparato de mando:	0,6 kg
Interfaz:	0,5 kg
Peso total:	25,3 kg (con neumático a prueba de pinchazos) 23,1 kg (con neumático con cámara de aire)

Neumáticos de las ruedas

Denominación	Versión y tipo	Tamaño (pulgadas)	Presión de aire en bares / kPa / psi
PR1M0 Powertrax	3.00 x 8	14"	a prueba de pinchazos
PR1M0 Powertrax	3.00 x 8	14"	máx. 2,4 bar / 240 kPa / 35 psi

(*) La autonomía varía dependiendo de los terrenos sobre los que se circule y de las condiciones de desplazamiento dominantes. En condiciones de desplazamiento óptimas (terreno llano, grupo de baterías recién cargado, temperatura ambiente de 20 °C, movimiento constante, etc.), la autonomía puede ser la indicada. A temperaturas bajas, la autonomía del Esprit puede ser menor que la indicada en la tabla.

Cargador

Los datos técnicos y demás indicaciones para el proceso de carga figuran en el manual de instrucciones adjunto al cargador.

Varios

Todos los componentes del Esprit están protegidos contra la corrosión.

Diagrama de bloques

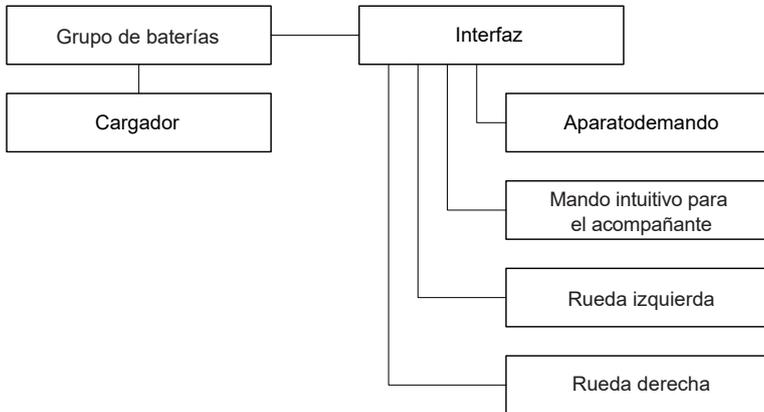

CE El Esprit y el cargador independiente correspondiente cumplen los capítulos aplicables de la norma EN 12184 para sillas de ruedas eléctricas, la norma ISO 7176-14 para sillas de ruedas y el Reglamento UE sobre productos sanitarios 2017/745 correspondiente. En el caso del Esprit, se trata de un producto sanitario de clase I.

Nos reservamos el derecho a realizar modificaciones en la técnica y el diseño debidas al desarrollo continuo del producto.

13. Etiquetas

Sobre los componentes del Esprit hay etiquetas que contienen diferentes datos del producto. En caso de un defecto del aparato, determinados componentes individuales pueden ser sustituidos en el marco del pool de intercambio Alber a través de su distribuidor especializado. Para este fin, su distribuidor especializado requiere determinados datos que figuran en las etiquetas.

Systemnr. / System No.	E34220168	
Produkt [Product]	Esprit E34z	
Betriebsspannung [Nominal Voltage]	36 V	
Motor Nennleistung [Rated Power]	110 W	
Max. Geschwindigkeit [Max. Speed]	6 km/h [3.7 mph]	2022-01-10
Nenn-Steigung [Rated Slope]	6° [10,5%]	
Batterie Typ [Battery Type]	Blei [Lead-AGM]	
Batterie Nennenergie [Rated Energy]	275 Wh	
Max. Benutzer-Gew. [Occup. weight]	125 kg [275 lbs]	
	Alber GmbH	
	Vor dem Weissen Stein 14	(01)04046727207953
	D-72461 Albstadt	(11)220110
	Made in Germany	(21)E34220168

Etiqueta del sistema en la interfaz

La etiqueta del sistema informa sobre los principales datos técnicos del Esprit y permite, si fuera necesario, la trazabilidad del sistema. Indique el número de sistema cuando realice un cambio de aparato en el marco del pool de intercambio Alber. La etiqueta del sistema se encuentra en la parte delantera de la interfaz.

Etiqueta del sistema Esprit E34z

Wartung Maintenance			
am/at:		
durch/by:		
in (PLZ)/in:		
01	nächste	07	
02	next	08	
03		09	
04		10	
05		11	
06		12	
2021	2022	2023	2024

Etiqueta "Mantenimiento"

La etiqueta sirve para recordarle el plazo para el siguiente mantenimiento. Se encuentra en la parte posterior de la rueda Esprit.

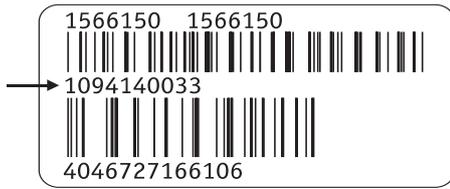

Etiqueta de componente

La etiqueta se encuentra en las ruedas Esprit, el aparato de mando, la parte posterior del soporte de la batería, el grupo de baterías y el cargador.

Indique el número de componente (número situado en el centro de la etiqueta, marcado con una flecha en la figura situada junto a estas líneas) cuando realice un cambio de componentes en el marco del pool de intercambio Alber.

	<p>Bitte vergessen Sie nicht, den Akku-Pack nach jedem Gebrauch nachzuladen, um die volle Leistungsfähigkeit zu erhalten.</p> <p><i>Please make sure that the battery pack is recharged after each partial discharge i.e. after each use, to maintain their full capacity.</i></p> <p><i>N'oubliez pas de recharger les batteries après chaque utilisation afin de maintenir leur pleine performance.</i></p>
<p>Auslaufsicher Nonspillable battery / Étanche</p> <p>Nennspannung: 36V Rated voltage / Tension nominale</p> <p>Nennkapazität: 7,65 Ah Rated capacity / Capacité nominale:</p> <p>Betriebstemperatur: -25°C ... +50°C Operating temperature: 77°F ... 122°F Température de fonctionnement</p> <p>Ladetemperatur: 0°C ... +40°C Charging temperature: 32°F ... 104°F Température de charge</p>	<p>Darf nur vom autorisierten Fachhandel geöffnet werden. <i>To be opened by authorized technician only.</i> <i>Ne peut être ouvert que par un Technicien qualifié.</i></p> <p>Kurzschluss vermeiden. <i>Avoid short circuits.</i> <i>Évitez les courts-circuits.</i></p> <p>Nur Original-Ladegerät gemäß Gebrauchsanweisung verwenden. <i>Use only the original battery charger provided with the unit, according to the operating instructions.</i> <i>N'utiliser que le chargeur d'origine conformément au mode d'emploi.</i></p>
<p>Alber GmbH Vor dem Weißen Stein 14 72461 Albstadt, Germany Phone: +49 7432 2006-0 Fax: +49 7432 2006-299</p>	<p>Bitte beachten Sie die Hinweise zum Laden und zum Transport in der Gebrauchsanleitung. <i>For charging and transportation, please read operating instructions.</i> <i>Veuillez respecter les instructions de chargement et de transport figurant dans le manuel d'utilisation.</i></p>

Rótulos del grupo de baterías

En la parte posterior del grupo de baterías están grabados o contenidos en una etiqueta los datos reflejados en la figura situada junto a estas líneas.

36V

A n'utiliser qu'avec le système **36 Volts**

Use only with **36 Volt** system

Nur mit **36 Volt** System benutzen



Información en la superficie del grupo de baterías

Los dos adhesivos representados junto a estas líneas se encuentran encima del conector hembra del grupo de baterías. La batería solo deberá cargarse con el cargador BC3615LA (tensión de salida 36 VCC).

14. Información importante para sentarse

- Desconecte el sistema (véase capítulo 5.2.2).
- Tenga en cuenta las indicaciones correspondientes del manual de instrucciones de su silla de ruedas.

15 Utilización de la silla de ruedas como asiento de vehículo

El Esprit es un accionamiento adicional que puede montarse en una gran variedad de modelos de sillas de ruedas distintos.

El Esprit ha superado con éxito pruebas de colisión con una serie de distintos modelos de sillas de ruedas conforme a ISO 7176-19 para poder llevarse en un vehículo (autobús, caravana, etc.). Estas pruebas demostraron que, en caso de accidente, no existe ningún peligro causado por el Esprit para los pasajeros del vehículo.

En estas pruebas ejemplares también se pudo demostrar que, en combinación con los dispositivos de seguridad esenciales también sometidos a ensayos (p. ej., apoyacabezas y un sistema de cinturón apropiado), el Esprit no constituía peligro ni existía peligro alguno para el usuario de la silla de ruedas durante la ejecución de las pruebas.

Para llevarse en un vehículo, el Esprit debe combinarse con una silla de ruedas que cumpla los requisitos de la ISO 7176-19 para actuar como asiento de vehículo. Una silla de ruedas que cumple los requisitos de la ISO 7176-19 cuenta con armellas bien identificadas (también llamados puntos de nudos de fuerza) que deben utilizarse sin falta en combinación con los sistemas de retención apropiados para asegurar la silla de ruedas. En caso de duda, consulte con el distribuidor especializado o el fabricante de la silla de ruedas.

Debido al gran número de condiciones y factores que pueden influir ya descritos, la decisión de sentarse durante el trayecto en una silla de ruedas con el Esprit colocado siempre deberá acordarse con el conductor del vehículo. En caso de dudas, consulte además al distribuidor especializado y/o al fabricante de la silla de ruedas.

Si aun así sigue teniendo dudas, recomendamos sentar al usuario de la silla de ruedas en el asiento del vehículo.

La tensión o el amarre demasiado fuerte del sistema en el vehículo y las fuerzas transmitidas por lo anterior (especialmente durante la conducción por curvas dinámica) que se suman al peso corporal de la persona sentada en la silla de ruedas durante el trayecto, pueden provocar daños a largo plazo en el accionamiento adicional Alber, especialmente en el eje insertable. Esta clase de daños no están cubiertos por la garantía.



Si la silla de ruedas se utiliza con el Esprit colocado como asiento de vehículo, deberá retirarse el grupo de baterías y almacenarse en un lugar seguro.

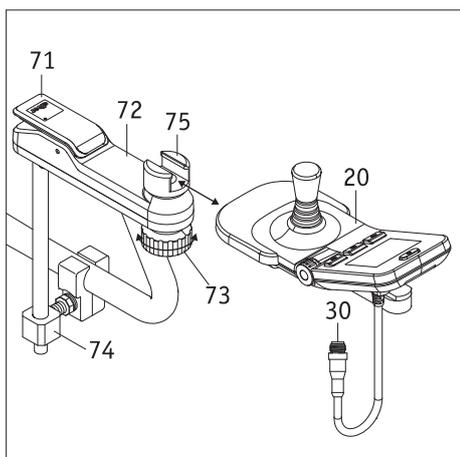
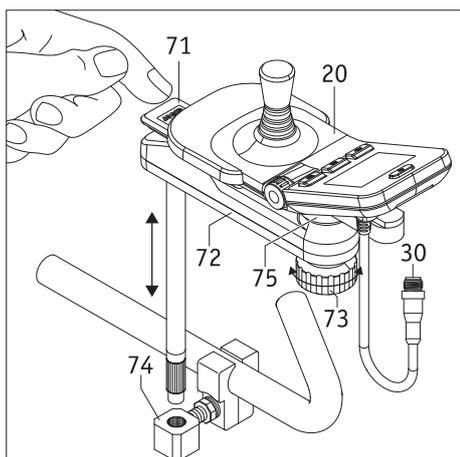

Apéndice A - Brazo giratorio para el aparato de mando

Para facilitar la aproximación a los bordes de mesa, se recomienda montar el brazo giratorio disponible como opción. Este permite apartar el aparato de mando de su posición original.

- Pulse la tapa [71] y aparte el aparato de mando [20] completamente hacia un lado.
- Para devolverlo a su lugar, vuelva a girar el aparato de mando [20] a su posición inicial; durante esta operación la tapa [71] se levanta y el mecanismo de giro se bloquea automáticamente.
- Al girar la rueda de fijación [73] en el sentido de las agujas del reloj, el elemento de fijación del aparato de mando se suelta dentro del elemento deslizante [75]. Así, el aparato de mando se puede deslizar ligeramente en dirección longitudinal dentro del elemento deslizante [72] en caso necesario.
- Después de ajustar la posición óptima para usted, tendrá que fijar el aparato de mando girando la rueda de fijación [73] en sentido contrario a las agujas del reloj en el elemento deslizante [75].
- Si desea desmontar totalmente el brazo giratorio [72] con el aparato de mando [20], puede retirarlo del soporte [74]. Para ello deberá retirar primero de la interfaz el enchufe [30] del aparato de mando (véase el capítulo 5.1).

Desmontar el aparato de mando del brazo giratorio

- Retire de la interfaz el enchufe [30] del aparato de mando (véase el capítulo 5.1).
- Gire la rueda de fijación [73] en el sentido de las agujas del reloj y extraiga el aparato de mando [20] del elemento deslizante [75].

Montar el aparato de mando en el brazo giratorio

- Deslice el aparato de mando [20] por el elemento deslizante [75] y fíjelo girando la rueda de fijación [73] en sentido contrario a las agujas del reloj.
- Conecte el enchufe [30] del aparato de mando a la interfaz (véase el capítulo 5.1).



Antes de introducir el enchufe [30] en el conector hembra [16] de la interfaz, preste atención a que ambas partes estén limpias y no tengan partículas metálicas adheridas. ¡En caso de presencia de estas partículas, retírelas con un paño limpio y seco!



Se debe prestar atención a que el aparato de mando esté bien fijado al elemento deslizante [75] con la rueda de fijación [73]. La caída al suelo de un aparato de mando estando conectado puede hacer que se envíen involuntariamente al sistema órdenes incorrectas y provocar un accidente.



El brazo giratorio se puede montar en prácticamente todos los modelos de silla de ruedas. Para más información consulte a su distribuidor especializado.

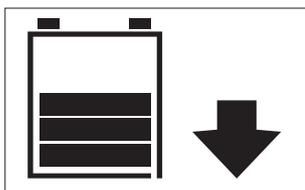
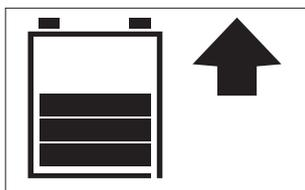
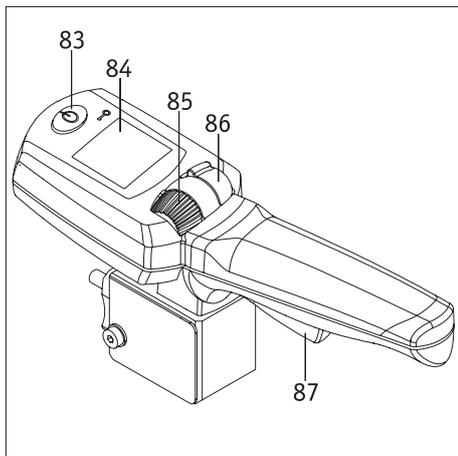
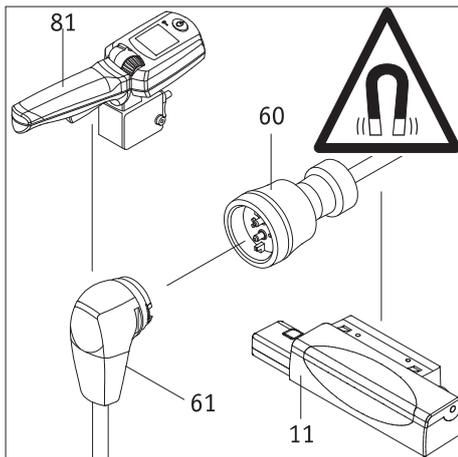

Anexo B - Mando intuitivo para el acompañante

El mando intuitivo para el acompañante (denominado en lo sucesivo "mando para el acompañante") asume todo el control del Esprit y debe ser utilizado únicamente por una persona que acompañe al usuario de la silla de ruedas. El mando para el acompañante no debe ser utilizado bajo ningún concepto por el mismo usuario de la silla de ruedas. El montaje de los distintos componentes es realizado por Alber o el comercio especializado.

1. Conexión del mando para el acompañante

- Desconecte el aparato de mando del usuario de la silla de ruedas (véase el capítulo 5.2.2).
- Conecte el enchufe magnético [61] del mando para el acompañante al conector hembra [60] de la interfaz [11].
- El mando para el acompañante está ahora conectado al Esprit.

2. Puesta en servicio del mando para el acompañante

- Conecte el Esprit y espere hasta que aparezca la pantalla inicial.
Durante la conexión, no toque bajo ningún concepto el mando para el acompañante, el joystick del aparato de mando o sus elementos de mando individuales. Si lo hace, se emitirá un mensaje de error.
- Pulse el botón [83] en el mando para el acompañante. De esta manera se conecta el sistema y aparecen las siguientes indicaciones de funcionamiento:
 - En el display del aparato de mando del usuario de la silla de ruedas:
Texto "Mando para el acompañante activo" con el símbolo del mando para el acompañante (véase la figura).
 - En el display [84] del mando para el acompañante:
Símbolo de batería (indicación de la capacidad de la batería) y, a su derecha, la dirección de marcha fijada actualmente (flecha) - véanse las figuras situadas abajo a la izquierda.
- El mando para el acompañante está ahora activo y el aparato de mando, inactivo. En consecuencia, la silla de ruedas ya solo puede ser controlada por un acompañante.

3. Conducción con el mando para el acompañante

- Defina la dirección de marcha que desee, apretando el interruptor [86] hacia delante (movimiento hacia delante) o hacia atrás (movimiento hacia atrás). La dirección de marcha seleccionada se indica en el display por medio de una flecha.
- Seleccione con la rueda de ajuste [85] la velocidad final máxima que desee. Durante el ajuste, esta se indica brevemente como porcentaje debajo del símbolo de la batería.
- Accione la palanca de marcha [87]: empieza el trayecto.



La velocidad final máxima alcanzable se puede fijar en el software del Esprit. Consulte a su distribuidor especializado a este respecto.

4. Desconexión del mando para el acompañante

Pulse el botón [83] del mando para el acompañante para desconectar el mando. Si el aparato de mando aún está conectado, asume inmediatamente el control del Esprit. La desconexión completa del Esprit se tiene que realizar a través del aparato de mando (véase el capítulo 5.2.2).



Si el Esprit se desconecta a través del aparato de mando mientras el mando para el acompañante todavía está activo, el mando para el acompañante se activa automáticamente en la siguiente conexión.

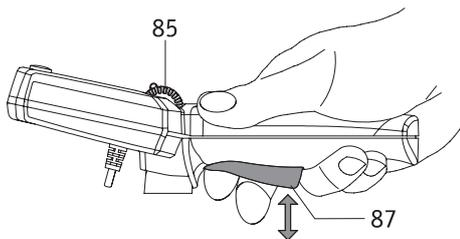

5. Información sobre la conducción

La palanca de marcha [87] puede compararse con el acelerador de un automóvil. En su posición inicial, el Esprit está parado. La marcha empieza al accionar la palanca de marcha [87]; la velocidad aumenta cuanto más se tira de la palanca. La velocidad máxima alcanzable se fija previamente a través de la rueda de ajuste [85] y es de máx. 6 km/h en marcha adelante y máx. 4,2 km/h en marcha atrás. Si estas velocidades le parecen excesivas, su distribuidor especializado en productos sanitarios puede reprogramar la velocidad máxima alcanzable en el software del Esprit.

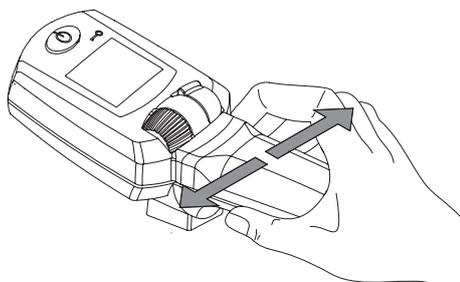

El sistema electrónico situado en la empuñadura registra los movimientos que parten de la mano del operador. Una ligera presión de la palanca hacia la izquierda o la derecha se convierte en una orden de marcha para las ruedas Esprit, lo cual permite recorrer curvas sin mayores esfuerzos.

No se permite bascular o levantar la silla de ruedas con la ayuda del mando para el acompañante o la empuñadura adicional (que puede adquirirse como accesorio). Se deberán observar las indicaciones del fabricante de la silla de ruedas sobre la basculación y elevación de la silla de ruedas.

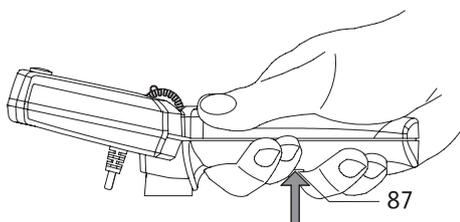

6. Información sobre la función antipánico

Si una situación de peligro exige la parada inmediata del Esprit, tire firmemente de la palanca de marcha [87], superando el tope regular perceptible. De esta manera se produce una desconexión forzosa inmediata del Esprit; además, se emite una señal de advertencia acústica.

Después de soltar la palanca de marcha [87], el desplazamiento con el Esprit se puede reanudar enseguida.

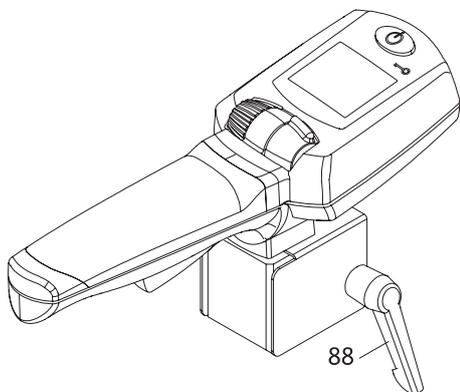

7. Desmontaje del mando para el acompañante de la silla de ruedas

- Desconecte el Esprit a través de su aparato de mando (véase el capítulo 5.2.2).
- Desconecte el enchufe magnético [61] del mando para el acompañante del conector hembra [60] de la interfaz [11].
- Suelte la palanca de fijación [88] (¡gírela varias veces!) y extraiga el mando para el acompañante de su soporte en la silla de ruedas.



Advertencia

Una ligera presión lateral en la empuñadura del mando intuitivo para el acompañante basta para producir una desviación lateral de la silla de ruedas. Asimismo, un ligero contacto con la palanca de marcha es suficiente para activarla. Por este motivo, desconecte siempre el mando para el acompañante cuando no se necesite. De esta manera evitará movimientos accidentales de la silla de ruedas.

No cuelgue objetos como bolsos, bolsas o similares del mando para el acompañante, ya sea durante la marcha o estando parado. Estos objetos pueden activar la palanca de marcha o los sensores y provocar así un desplazamiento accidental de la silla de ruedas.



Antes de introducir el enchufe magnético [61] en el conector hembra [60] de la interfaz, preste atención a que ambas partes estén limpias y no tengan partículas metálicas adheridas. Si presentan tales partículas, retírelas con un paño limpio y seco.

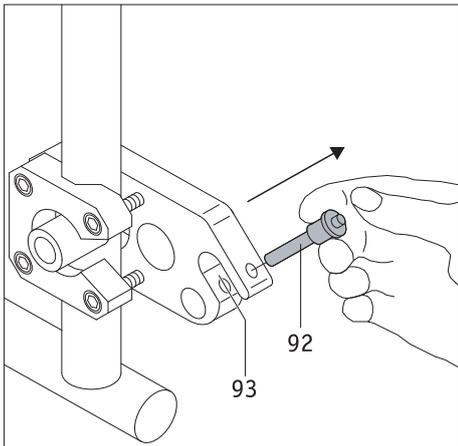

Anexo C - Apoyos anti-vuelco

Dado que es posible que su silla de ruedas ya tenga seguros de este tipo, los apoyos anti-vuelco de Alber solo se ofrecen como accesorios opcionales. Cuando se empleen los apoyos anti-vuelco originales de la silla de ruedas se aplicarán las instrucciones y las indicaciones de seguridad del fabricante.

Si se van a utilizar los apoyos anti-vuelco de Alber, se colocarán en la silla de ruedas de soportes adicionales en las que se introducen los apoyos anti-vuelco. Se aplican las instrucciones e indicaciones de seguridad que figuran a continuación.

Montaje y desmontaje de los apoyos anti-vuelco Alber

- Desconecte las ruedas Esprit antes de montar los apoyos anti-vuelco.
- Extraiga el pasador de seguridad [92] de la horquilla receptora del soporte [93]. Para ello presione el pasador con el pulgar y extráigalo simultáneamente con el dedo índice o el anular.
- Introduzca la pieza de apriete del apoyo anti-vuelco [94] en la horquilla receptora del soporte [93].
- Bloquee la horquilla receptora del soporte [93] con el pasador de seguridad [92]. Para ello, presione el pasador con el pulgar e introdúzcalo **completamente** en el soporte hasta llegar al tope.
- Compruebe que el pasador de seguridad [92] esté bien sujeto en la horquilla receptora del soporte [93]. No debe poder sacarse sin presionar antes el desbloqueo.
- Coloque el segundo apoyo anti-vuelco.

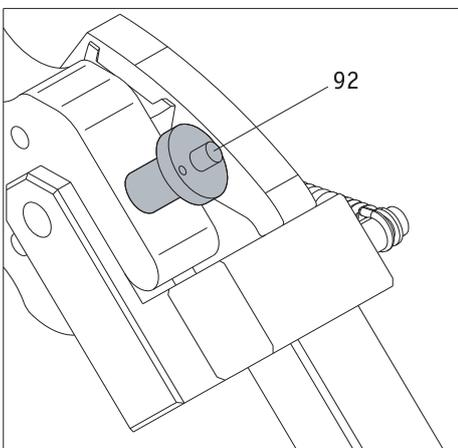
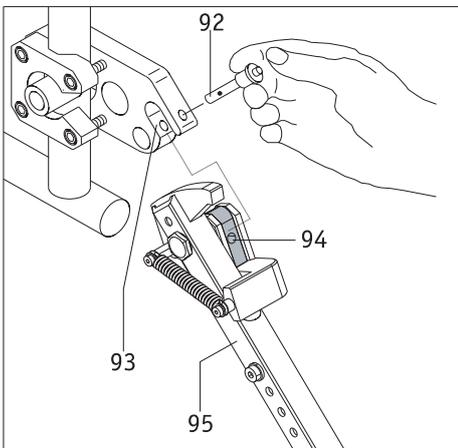

La extracción de los apoyos anti-vuelco se realiza en orden inverso.

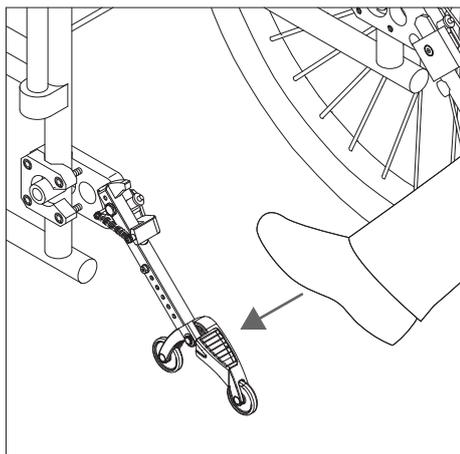

Empleo de los apoyos anti-vuelco Alber

- Presione con el pie contra un apoyo anti-vuelco tal como se muestra en la figura.

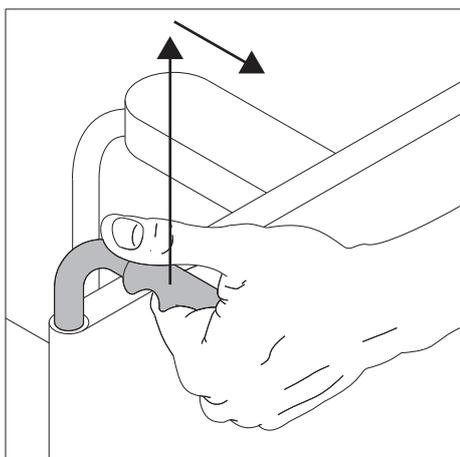

- Al mismo tiempo, tire levemente de la silla hacia arriba y hacia atrás agarrándola por sus empuñaduras hasta que los apoyos anti-vuelco queden encajados en una posición fija.

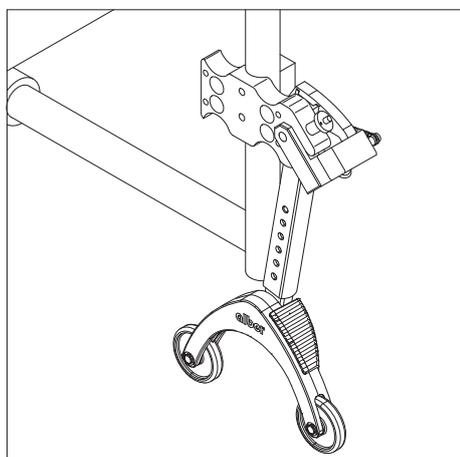

- Ahora puede colocar o retirar una rueda. Al montar o desmontar ruedas Esprit, estas se deben desconectar previamente.
- Repita el procedimiento con el segundo apoyo anti-vuelco en el otro lado de la silla de ruedas.

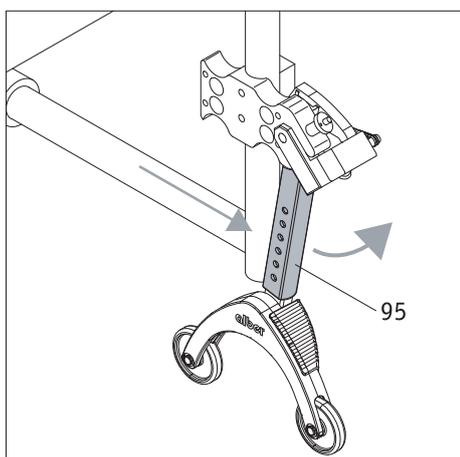

- Cuando haya instalado las ruedas puede devolver los apoyos anti-vuelco a su posición inicial. Para ello empuje la silla de ruedas hacia delante y, al mismo tiempo, la barra de sujeción [95] hacia atrás con el pie.

Indicaciones importantes de funcionamiento y seguridad

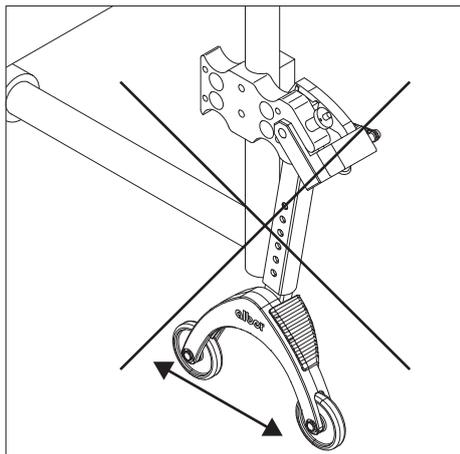

¡No se permite apoyar la silla de ruedas sobre dispositivos elevadores mientras el usuario esté sentado en ella!



Los apoyos anti-vuelco no son rodillos de transferencia. No mueva la silla de ruedas cuando esté apoyada en un dispositivo elevador.

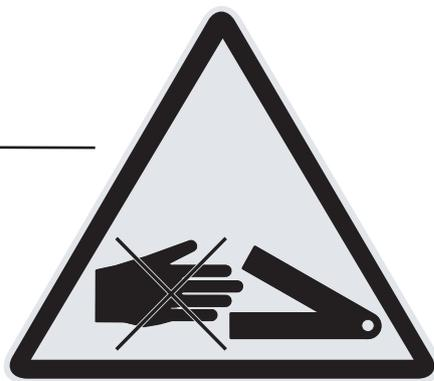
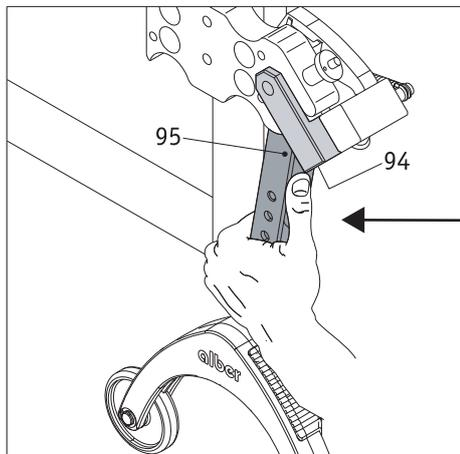

Tenga cuidado al cambiar la posición o abatir los apoyos anti-vuelco, especialmente si los ajusta o acciona con la mano. Entre la barra de sujeción [95] y la pieza de apriete [94] tiene que actuar una fuerza elástica elevada y, por tanto, existe peligro de aplastamiento.

Indicaciones importantes



Solo se permite realizar cambios y trabajos de montaje en los apoyos anti-vuelco (como, por ejemplo, el ajuste de la distancia respecto al suelo) a distribuidores especializados en productos sanitarios ins-truidos al respecto y jefes de zona de Alber.



El tornillo de retención de la parte insertable (véase [96] en la figura contigua) debe apretarse a 5 Nm. Encargue a su distribuidor especializado este trabajo de montaje.



La carga máxima admisible para la pareja de apoyos anti-vuelco es de 210 kg. No se permite el uso de un solo apoyo anti-vuelco.



Controle regularmente si los apoyos anti-vuelco siguen bien fijados a la horquilla receptora [93] del soporte. Compruebe si la escuadra de apoyo [97] sigue pudiéndose mover libremente. Si las uniones atornilladas se han aflojado o incluso soltado, o la escuadra de apoyo ya no se puede mover libremente, encargue la reparación a un distribuidor autorizado.

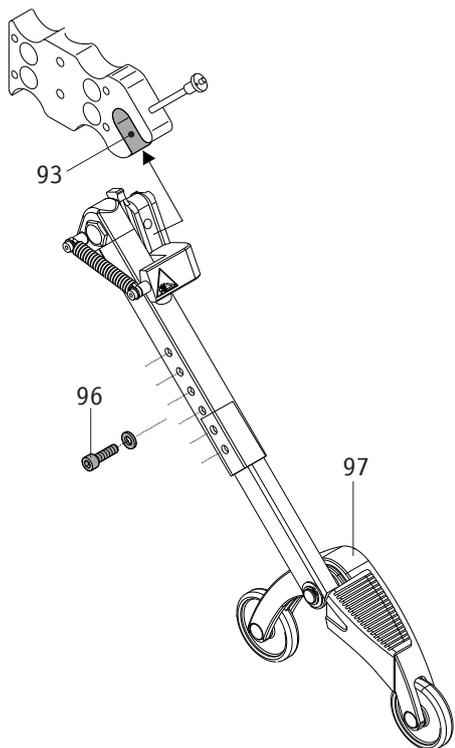

Ihre Alber-Vertretung / Your Alber representative / Votre représentation Alber /
Vostra rappresentanza Alber / Su representación Alber / Din Alber representant /
Din Alber-agenturene / Uw distributeur Alber / Deres Alber-repræsentation



Alber GmbH

Vor dem Weißen Stein 14
72461 Albstadt-Tailfingen

Telefon +49 (0)7432 2006-0

Telefax +49 (0)7432 2006-299

info@alber.de

www.alber.de